



INFOS &
VIDEO AT



150
LUX

EOX[®] FL 150
SHORT MANUAL

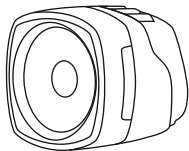

EOX® FL 150

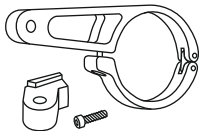

Lenkerhalterung 35 mm
Gabelhalterungsadapter +
Schraube



Distanzring 31,5 mm +
Kabelverbinder

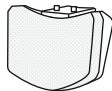

Frontreflektor +
Befestigungsmaterial



Kurzanleitung +
Sicherheitsinformationen

EOX® FL 150: E-Bike Scheinwerfer mit Tagfahrlicht-Funktion

Bestimmungsgemäße Verwendung

Der EOX® FL 150 Scheinwerfer ist ausschließlich für Fahrräder mit Trethilfe (E-Bikes) vorgesehen. Nicht zugelassen für kennzeichnungspflichtige Fahrzeuge (schnelle E-Bikes).

Hinweis:

Diese Gebrauchsanweisung richtet sich an Anwender mit Kenntnissen und Erfahrung im Zusammenbau und der Montage von Fahrradkomponenten.

Sicherheitshinweise

- **WARNUNG!** Blicken Sie niemals direkt in den eingeschalteten Fahrradscheinwerfer.
- Die EOX® FL 150 sollte niemals abgedeckt sein.
- Stellen Sie sicher, dass die EOX® FL 150 ordnungsgemäß angebaut und ausgerichtet ist.
- **Funk-Fahrradcomputer:** Die Elektronik von kabellosen Fahrradcomputer und LED-Scheinwerfer können einander stören. Eine Reduzierung der Störung erreicht man durch größtmöglichen Abstand zwischen Scheinwerfer und Fahrradcomputer, sowie kleinstmöglichen Abstand zwischen Sender und Empfänger des Fahrradcomputer.

Tagfahrlicht

Die EOX® FL 150 verfügt über ein automatisches Tagfahrlicht. Sobald Sie die Beleuchtung an Ihrem E-Bike einschalten, schaltet die EOX® FL 150 in Abhängigkeit der Umgebungshelligkeit in den Tagfahrmodus (20 LUX). Verringert sich die Umgebungshelligkeit schaltet die Leuchte automatisch in den Standardmodus (150 LUX)

Der Helligkeitssensor befindet sich auf der Rückseite der Leuchte:

Bitte achten Sie darauf, dass dieser **NICHT** verdeckt oder verschmutzt wird um eine reibungslose Funktion zu gewährleisten.



1

ALLGEMEINE MONTAGEHINWEISE

- ! Stellen Sie sicher, dass die EOX® FL 150 ordnungsgemäß angebaut und ausgerichtet ist. Bei Scheinwerfern mit separatem Reflektor 3 darauf achten, dass dieser senkrecht zur Fahrbahn ausgerichtet ist. Auf einer vollständig ebenen Straße muss die horizontale Lichtkante stets auf der Straße sichtbar sein!

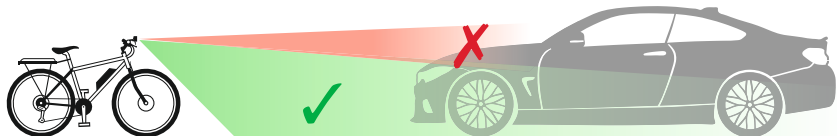

Die in Deutschland vorgeschriebene Montagehöhe für Scheinwerfer und Reflektoren liegt zwischen 400 und 1200 mm. Nähere Angaben finden Sie in der StVZO. Gegebenenfalls können Sie sich auch an einen Fahrradfachhändler in Ihrer Nähe wenden. Sorgen Sie dafür, dass die EOX® FL 150 so angebracht und ausgerichtet ist, dass der entgegenkommende Verkehr nicht geblendet wird.

WARNUNG! Um Stürze, Unfälle und schwere Verletzungen zu vermeiden, verwenden Sie ausschließlich eine der mitgelieferten Halterungen (Lenker oder Gabel). 2

ANMERKUNG: Halterungen niemals an Sattelstreben montieren!

ANMERKUNG: Halterungen niemals an konischen Bauteilen montieren!

WARNUNG! Benutzen Sie das Fahrrad nicht, wenn der Lichtstrahl Ihrer EOX® FL 150 1 verstellt ist oder die EOX® FL 150 zu locker sitzt.

Nehmen Sie die Ausrichtung oder Feststellung der EOX® FL 150 nur vor, wenn das Fahrrad steht. Das Blenden des Gegenverkehrs kann zu Unfällen führen. Vor dem Ausrichten der EOX® FL 150 lösen Sie zunächst die Schraube der Halterung. Achten Sie darauf, diese Schraube anschließend wieder so fest anzuziehen, dass sich weder Schraube noch Scheinwerfer lösen oder von selbst verstellen können.

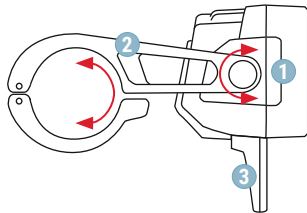

EOX® FL 150 am Fahrrad sicher mit einer der beiliegenden Halterungen befestigen.

ANMERKUNG: Bei Verwendung von anderen Haltern kann keine Gewähr für die sichere Befestigung übernommen werden.

Die EOX® FL 150 kann sowohl am Lenker, als auch an der Gabelkrone befestigt werden. Bitte wählen Sie die für Ihr Rad bevorzugte Montagesituation. Die Standardmontage ist am Fahrradlenker vorgesehen. Hier stehen Ihnen 2 verschiedene Lenkerdurchmesser zur Verfügung (31,5 mm oder 35 mm). Wählen Sie den Durchmesser aus, der zur Ihrem Lenkermodell passend ist. ②

- Befestigen Sie zunächst die Lenkerschelle an dem Leuchtenkörper mit Hilfe der mitgelieferten Befestigungsschraube.
- Öffnen Sie danach die Lenkerschelle und befestigen sie die Schelle an Ihrem Fahrradlenker.

Alternativ können Sie Ihre EOX® FL 150 auch an der Gabelkrone montieren. Lösen Sie dazu das Bottom-Cover am Leuchtenkörper R. Schieben Sie den Gabelmontageadapter in die Montagerippe und befestigen Sie den Adapter anschließend mit der beiliegenden Schraube A. Decken Sie das Loch der Lenkerhalterung mit dem beiliegendem Site-Cover S ab. Nun können Sie Ihre EOX® FL 150 an einen Standard-Gabelhalter montieren.

WARNING! Darauf achten, dass der Kabelausgang an der EOX® FL 150 immer gerade nach unten zeigt. Nur so ist das Lichtbild der EOX® FL 150 ideal ausgerichtet und der Scheinwerfer bestmöglich vor Wasser geschützt.

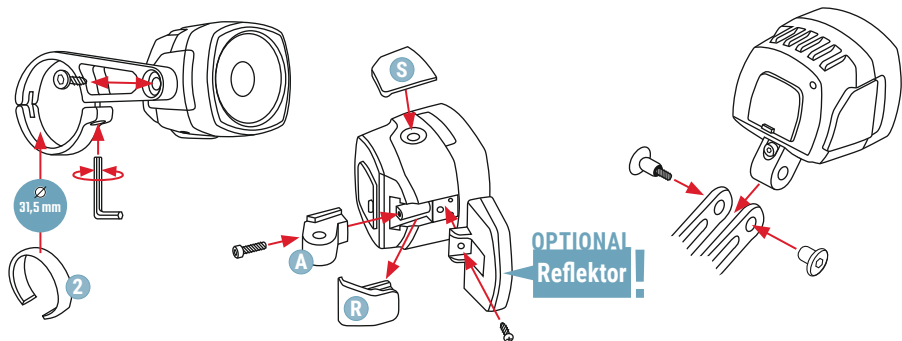

3 ANSCHLUSS

Scheinwerfer ausschließlich zum Anschluss an eine Gleichspannungsquelle von 12 - 16V / 12W, z.B. an einem E-Bike-Akku.
Anschluss an eine Wechselspannungsquelle (z.B. Dynamo) ist nicht zulässig! Die EOX® FL 150 benötigt mindestens 12W Nennleistung.

Der Anschluss der EOX® FL 150 ist nur an Fahrzeugen zulässig, bei denen sichergestellt ist, dass nach entladungsbedingtem Abschalten des Akkus noch für mindestens 2 Stunden Strom für die Versorgung der Beleuchtungsanlage zur Verfügung steht.

Zum Anschluss an einen E-Bike-Akku muss das innenmontierte Doppelkabel (schwarze Ader = -, blaue Ader = +) verwendet werden.
Kabel nicht komplett abschneiden, nur auf erforderliche Länge kürzen.

WICHTIG: Die mitgelieferten Kabel-Verbinder an der flachen Seite bitte **FEST** mit einer Zange zusammenpressen!

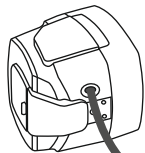

Ein- und Ausschalten der EOX® FL 150 über das Display oder den Schalter des E-Bikes (wenn das System diese Option bietet). Die EOX® FL 150 hat keinen eigenen Schalter.

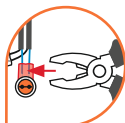
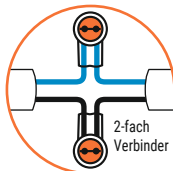

ACHTUNG

Bitte benutzen Sie das für Ihren Antrieb kompatible Kabel-Anschlussset*

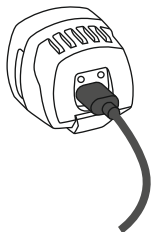

USB-C Ladeport

Zum Laden von Elektrogeräten wie Smartphone, Fahrradcomputer etc. Bitte beachten Sie den max. Ausgangsstrom von 2A.

ACHTUNG: Bei geöffneter Abdeckung ist die Leuchte an dieser Stelle **NICHT** mehr vor Wassereintritt geschützt!



*Nicht im Lieferumfang enthalten

MOTOR



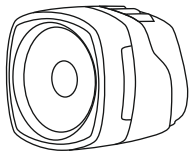

EOX® FL 150

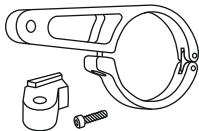
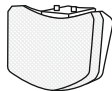
Handlebar mount 35 mm
Fork mount adapter + screwSpacer ring 31.5 mm +
Cable connectorFront reflector +
Fastening materialQuick Guide +
Safety information

EOX® FL 150: E-Bike Headlight with daytime running light function

Intended use

The EOX® FL 150 headlight is intended exclusively for bicycles with pedal assistance (e-bikes). Not permitted for vehicles that require registration (fast e-bikes).

Note:

These instructions for use are intended for users with knowledge and experience in the assembly and installation of bicycle components.

Safety instructions

- **WARNING!** Never look directly into the bicycle headlight when it is switched on.
- The EOX® FL 150 should never be covered.
- Ensure that the EOX® FL 150 is properly mounted and aligned.
- **Wireless bike computer:** The electronics of wireless bike computers and LED headlights can interfere with each other. A reduction in interference can be achieved by assuring the greatest possible distance between the headlight and the cycle computer, as well as the smallest possible distance between the transmitter and receiver of the cycle computer.

Daytime running light

The EOX® FL 150 has an automatic daytime running light. As soon as you switch on the lights on your e-bike, the EOX® FL 150 switches to daytime running mode (20 LUX) depending on the ambient brightness. If the ambient brightness decreases, the light automatically switches to standard mode (150 LUX)

The brightness sensor is located on the back of the light:

Please ensure that it is **NOT** covered or soiled in order to ensure smooth operation.



1

GENERAL ASSEMBLY INSTRUCTIONS

- ! Make sure that the EOX® FL 150 is properly installed and aligned. For headlights with a separate reflector ③, ensure that it is aligned perpendicular to the road. On a completely flat road, the horizontal light edge must always be visible on the road!

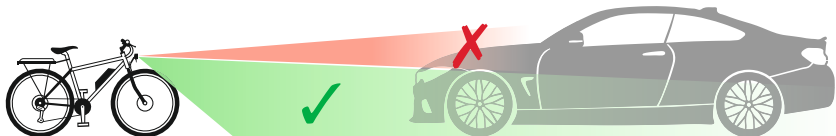

The required installation height for headlights and reflectors in Germany is between 400 and 1200 mm. Further information can be found in the StVZO. If necessary, you can also contact a bicycle retailer in your area. Make sure that the EOX® FL 150 is positioned and aligned so that oncoming traffic is not blinded.

WARNING! To avoid falls, accidents and serious injuries, only use one of the brackets supplied ② (handlebar or fork).

NOTE: Never mount brackets on saddle rails!

NOTE: Never mount brackets on conical components!

WARNING! Do not use the bicycle if the light beam of your EOX® FL 150 ① is misaligned or if the EOX® FL 150 is too loose. Only adjust or lock the EOX® FL 150 when the bike is stationary. Blinding oncoming traffic can lead to accidents. Before aligning the EOX® FL 150, first loosen the screw on the bracket. Make sure that this screw is then tightened again so that neither the screw nor the headlight can come loose or move on their own.

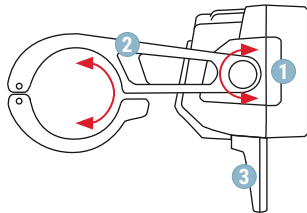

Attach the EOX® FL 150 securely to the bike using one of the brackets supplied.

NOTE: If other brackets are used, no guarantee can be given for secure attachment.

The EOX® FL 150 can be mounted both on the handlebars and on the fork crown. Please select the preferred mounting situation for your bike. Standard mounting is on the handlebars. There are 2 different handlebar diameters available ② (31.5 mm or 35 mm). Select the diameter that matches your handlebar model.

- First attach the handlebar clamp to the light body using the fixing screw supplied.
- Then open the handlebar clamp and attach the clamp to your handlebars

Alternatively, you can also mount your EOX® FL 150 on the fork crown. To do this, loosen the bottom cover on the light body ①. Slide the fork mounting adapter into the mounting rib and then secure the adapter with the enclosed screw ②. Cover the hole in the handlebar bracket with the enclosed site cover ③. You can now mount your EOX® FL 150 on a standard fork holder.

WARNING! Make sure that the cable exit on the EOX® FL 150 always points straight down. This is the only way to ensure that the light image of the EOX® FL 150 is ideally aligned and the headlight is protected from water in the best possible way.

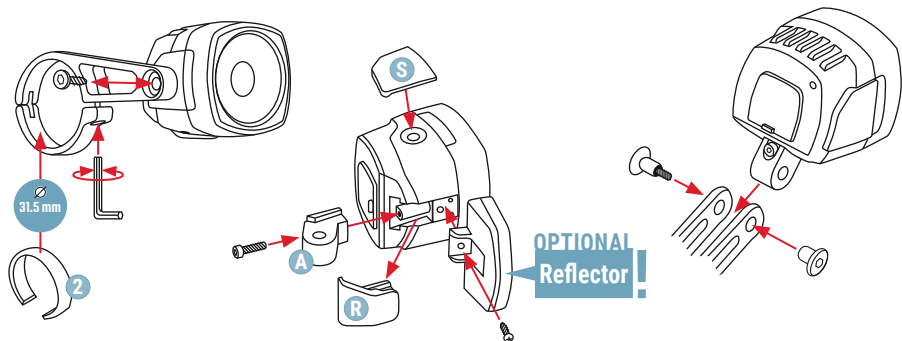

Headlight exclusively for connection to a DC voltage source of 12 - 16V / 12W, e.g. on an e-bike battery. Connection to an alternating voltage source (e.g. dynamo) is not permitted! The EOX® FL 150 requires at least 12W nominal power.

The connection of the EOX® FL 150 is only permitted on vehicles in which it is ensured that electricity is still available to supply the lighting system for at least 2 hours after the battery has been switched off due to discharge.

To connect to an e-bike battery, the internally mounted double cable (black wire = -, blue wire = +) must be used. Do not cut off the cable completely, just shorten it to the required length.

IMPORTANT: Please press the supplied cable connectors on the flat side **FIRMLY** together with pliers!

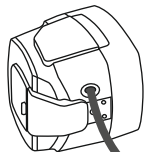

Switching the EOX® FL 150 on and off via the display or the switch on the e-bike (if the system offers this option). The EOX® FL 150 does not have its own switch.

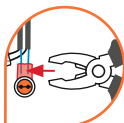
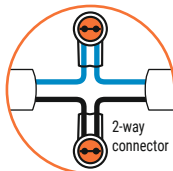

CAUTION
Please use the cable connection set* that is compatible with your drive.

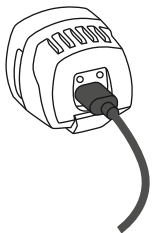

USB-C charging port

For charging electrical devices such as smartphones, bike computers, etc. Please note the maximum output current of 2A.

ATTENTION: When the cover is open, the light is **NOT** protected against water ingress at this point!



*Not included in delivery

ENGINE !

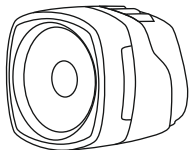

EOX® FL 150

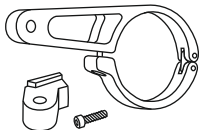
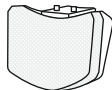
Support pour guidon 35 mm
Adaptateur de support de
fourche + VisBague d'espacement
31,5 mm +
Connecteur de câbleRéflecteur frontal +
matériel de fixationGuide de démarrage
rapide +
Informations sur la sécurité

EOX® FL 150: Phare pour vélo électrique avec fonction feux de jour

Utilisation conforme à la destination

Le phare EOX® FL 150 est exclusivement destiné aux vélos à pédalage assisté (vélos électriques). Il n'est pas homologué pour les véhicules soumis à l'obligation de marquage (vélos électriques rapides).

Remarque :

Ce mode d'emploi s'adresse aux utilisateurs ayant des connaissances et de l'expérience dans l'assemblage et le montage de composants de vélos.

Consignes de sécurité

- **AVERTISSEMENT !** Ne regardez jamais directement le phare de votre vélo lorsqu'il est allumé.
- L'EOX® FL 150 ne doit jamais être recouvert.
- Assurez-vous que l'EOX® FL 150 est correctement monté et aligné.
- **Compteurs de vélo sans fil :** L'électronique des compteurs de vélo sans fil et des phares à LED peuvent interférer les uns avec les autres. Une réduction des interférences peut être obtenue en assurant la plus grande distance possible entre le phare et le compteur de vélo, ainsi que la plus petite distance possible entre l'émetteur et le récepteur du compteur de vélo.

Feux de jour

L'EOX® FL 150 dispose d'un éclairage de jour automatique. Dès que vous allumez l'éclairage de votre vélo électrique, l'EOX® FL 150 passe en mode de conduite de jour (20 LUX) en fonction de la luminosité ambiante. Si la luminosité ambiante diminue, l'éclairage passe automatiquement en mode standard (150 LUX).

Le capteur de luminosité se trouve à l'arrière du luminaire :

Veillez à ce qu'il ne soit **PAS** recouvert ou sali afin de garantir un bon fonctionnement.



1

INSTRUCTIONS GÉNÉRALES DE MONTAGE

! S'assurer que l'EOX® FL 150 est correctement monté et orienté. Pour les projecteurs avec réflecteur 3 séparé, veillez à ce que celui-ci soit orienté perpendiculairement à la chaussée. Sur une route entièrement plane, le bord horizontal de la lumière doit toujours être visible sur la route !

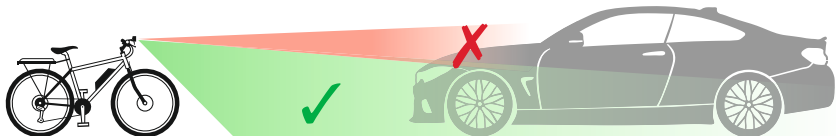

La hauteur de montage prescrite en Allemagne pour les phares et les réflecteurs se situe entre 400 et 1200 mm. Vous trouverez de plus amples informations dans le StVZO. Le cas échéant, vous pouvez également vous adresser à un revendeur de vélos près de chez vous. Veillez à ce que l'EOX® FL 150 soit installé et orienté de manière à ne pas éblouir le trafic venant en sens inverse.

AVERTISSEMENT ! Pour éviter les chutes, les accidents et les blessures graves, utilisez uniquement l'un des supports fournis (guidon ou fourche). 2

REMARQUE : Ne jamais monter les supports sur les tiges de selle !

REMARQUE : Ne jamais monter les supports sur des éléments coniques !

AVERTISSEMENT ! N'utilisez pas le vélo si le faisceau lumineux de votre EOX® FL 150 est déréglé ou si l'EOX® FL 150 est trop lâche.

N'effectuez l'alignement ou le blocage de l'EOX® FL 150 que lorsque le vélo est à l'arrêt. L'éblouissement du trafic en sens inverse peut provoquer des accidents. Avant d'orienter l'EOX® FL 150, desserrez d'abord la vis du support. Veillez ensuite à resserrer cette vis de manière à ce que ni la vis ni le phare ne puissent se desserrer ou se régler d'eux-mêmes.

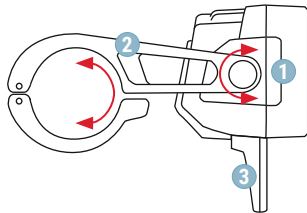

Fixer l'EOX® FL 150 au vélo en toute sécurité à l'aide de l'un des supports fournis.

REMARQUE : en cas d'utilisation d'autres supports, aucune garantie ne peut être donnée quant à la sécurité de la fixation.

L'EOX® FL 150 peut être fixé aussi bien sur le guidon que sur la couronne de la fourche. Veuillez choisir la situation de montage préférée pour votre vélo. Le montage standard est prévu sur le guidon de vélo. Ici, vous avez le choix entre 2 diamètres de guidon différents. (31,5 mm ou 35 mm)
Choisissez le diamètre qui correspond à votre modèle de guidon. **2**

- Fixez d'abord le collier de guidon sur le corps de la lampe à l'aide de la vis de fixation fournie.
- Ouvrez ensuite le collier de guidon et fixez-le au guidon de votre vélo.

Vous pouvez également monter votre EOX® FL 150 sur la couronne de la fourche. Pour ce faire, détachez le bottom cover du corps de la lampe **R**. Insérez l'adaptateur de montage sur fourche dans la nervure de montage et fixez ensuite l'adaptateur avec la vis fournie **A**. Recouvrez le trou du support de guidon avec le Site-Cover fourni **S**. Vous pouvez maintenant monter votre EOX® FL 150 sur un support de fourche standard.

AVERTISSEMENT ! Veiller à ce que la sortie du câble de l'EOX® FL 150 soit toujours dirigée vers le bas. Ce n'est qu'ainsi que l'image lumineuse de l'EOX® FL 150 est idéalement orientée et que le projecteur est protégé au mieux contre l'eau.

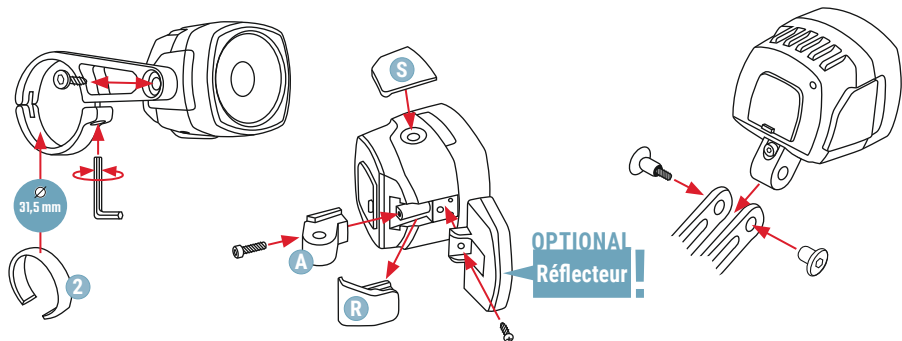

Phare exclusivement destiné à être raccordé à une source de tension continue de 12 - 16V / 12W, par ex. à une batterie de vélo électrique. Le raccordement à une source de tension alternative (p. ex. dynamo) n'est pas autorisé ! L'EOX® FL 150 nécessite au moins 12W de puissance nominale.

Le raccordement de l'EOX® FL 150 n'est autorisé que sur des véhicules pour lesquels il est garanti qu'après la coupure de l'accu pour cause de décharge, du courant est encore disponible pendant au moins 2 heures pour l'alimentation du système d'éclairage.

Pour le raccordement à une batterie de vélo électrique, il faut utiliser le câble double monté à l'intérieur (fil noir = -, fil bleu = +). Ne pas couper complètement le câble, mais le raccourcir à la longueur nécessaire.

IMPORTANT : Serrer **FERMEMENT** les connecteurs de câble fournis sur le côté plat à l'aide d'une pince !

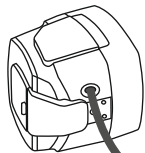

Mise en marche et arrêt de l'EOX® FL 150 via l'écran ou l'interrupteur du vélo électrique (si le système offre cette option). L'EOX® FL 150 n'a pas d'interrupteur propre.

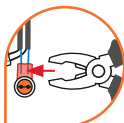
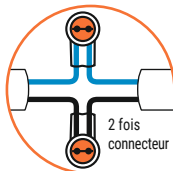

ATTENTION

Veillez utiliser le kit de connexion de câble compatible avec votre entraînement*.

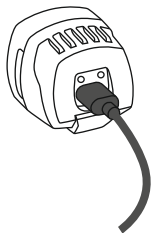

Port de chargement USB-C

Pour charger des appareils électriques tels que smartphone, ordinateur de vélo, etc. Veuillez noter que le courant de sortie maximal est de 2A.

ATTENTION : Lorsque le couvercle est ouvert, la lampe n'est **PLUS** protégée contre les infiltrations d'eau à cet endroit !

+

-

* Non inclus dans la livraison

MOTOR



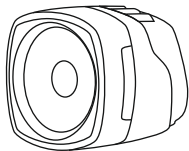

EOX® FL 150

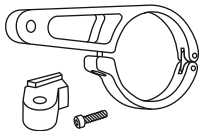

Supporto per manubrio 35 mm
Adattatore per montaggio su
forcella + Vite



Anello distanziatore
31,5 mm +
Connettore del cavo

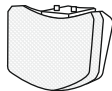

Riflettore anteriore +
Materiale di fissaggio



Guida rapida +
Informazioni sulla
sicurezza

EOX® FL 150: Fari per e-bike con funzione di luce diurna

Uso previsto

La lampada frontale EOX® FL 150 è destinata esclusivamente alle biciclette a pedalata assistita (e-bike). Non consentito ai veicoli soggetti a immatricolazione (e-bike veloci).

Nota:

Le presenti istruzioni per l'uso sono destinate a utenti con conoscenze ed esperienza nel montaggio e nell'installazione di componenti di biciclette.

Istruzioni di sicurezza

- **ATTENZIONE!** Non guardare mai direttamente nel faro della bicicletta quando è acceso.
- La EOX® FL 150 non deve mai essere coperta.
- Assicurarsi che EOX® FL 150 sia montato e allineato correttamente.
- **Computer da bicicletta senza fili:** l'elettronica dei computer da bicicletta senza fili e i fari a LED possono interferire tra loro. Le interferenze possono essere ridotte massimizzando la distanza tra il faro e il computer per bicicletta e riducendo al minimo la distanza tra il trasmettitore e il ricevitore del computer per bicicletta.

Luce di marcia diurna

La EOX® FL 150 è dotata di una luce diurna automatica. Non appena si accendono le luci della e-bike, la EOX® FL 150 passa alla modalità di marcia diurna (20 LUX) in base alla luminosità dell'ambiente. Se la luminosità dell'ambiente diminuisce, la luce passa automaticamente alla modalità standard (150 LUX).

Il sensore di luminosità si trova sul retro della lampada:

Assicurarsi che **NON** sia coperto o sporcato per garantire un funzionamento regolare.



- ! Assicurarsi che la EOX® FL 150 sia montata e allineata correttamente. Per i fari con riflettore separato ③, assicurarsi che sia allineato perpendicolarmente alla strada. Su una strada completamente piana, il bordo orizzontale della luce deve essere sempre visibile sulla strada!



L'altezza di montaggio dei fari e dei riflettori prescritti in Germania è compresa tra 400 e 1200 mm. Per informazioni più dettagliate, consultare l'StVZO. Se necessario, potete anche rivolgervi a un rivenditore di biciclette specializzato nella vostra zona. Assicuratevi che la EOX® FL 150 sia montata e allineata in modo da non abbagliare il traffico in arrivo.

ATTENZIONE! Per evitare cadute, incidenti e lesioni gravi, utilizzare solo una delle staffe in dotazione (manubrio o forcella). ②

NOTA: non montare mai le staffe sulle guide della sella!

NOTA: Non montare mai le staffe su componenti conici!

ATTENZIONE! Non utilizzare la bicicletta se il fascio luminoso della EOX® FL 150 è disallineato o se la EOX® FL 150 è troppo allentata. Regolare o bloccare la EOX® FL 150 solo a bicicletta ferma. L'abbagliamento del traffico in arrivo può causare incidenti. Prima di allineare l'EOX® FL 150, allentare la vite sulla staffa. Assicurarsi che questa vite sia poi nuovamente serrata, in modo che né la vite né il faro possano allentarsi o muoversi da soli.

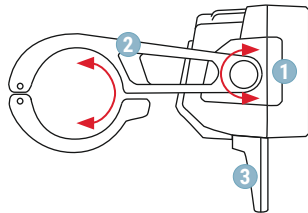

Fissare saldamente la EOX® FL 150 alla bicicletta utilizzando una delle staffe in dotazione.

NOTA: se si utilizzano altre staffe, non è possibile garantire un fissaggio sicuro.

L'EOX® FL 150 può essere montato sia sul manubrio che sulla corona della forcella. Selezionare la situazione di montaggio preferita per la propria bicicletta. Il montaggio standard è sul manubrio. Sono disponibili 2 diversi diametri di manubrio (31,5 mm o 35 mm). Selezionare il diametro adatto al proprio modello di manubrio. **2**

- Per prima cosa, fissare il morsetto del manubrio al corpo lampada utilizzando la vite di fissaggio in dotazione.
- Quindi aprire il morsetto del manubrio e fissarlo al manubrio.

In alternativa, è possibile montare la EOX® FL 150 sulla corona della forcella. A tal fine, allentare il coperchio inferiore del corpo del fanale **R**. Far scorrere l'adattatore per il montaggio sulla forcella nella nervatura di montaggio e fissare l'adattatore con la vite in dotazione **A**. Coprire il foro della staffa del manubrio con la copertura del sito allegata **S**. Ora è possibile montare la EOX® FL 150 su un supporto per forcella standard.

ATTENZIONE! Assicurarsi che l'uscita del cavo della EOX® FL 150 sia sempre rivolta verso il basso. Solo in questo modo è possibile garantire l'allineamento ideale del fascio luminoso di EOX® FL 150 e la protezione ottimale del proiettore dall'acqua.

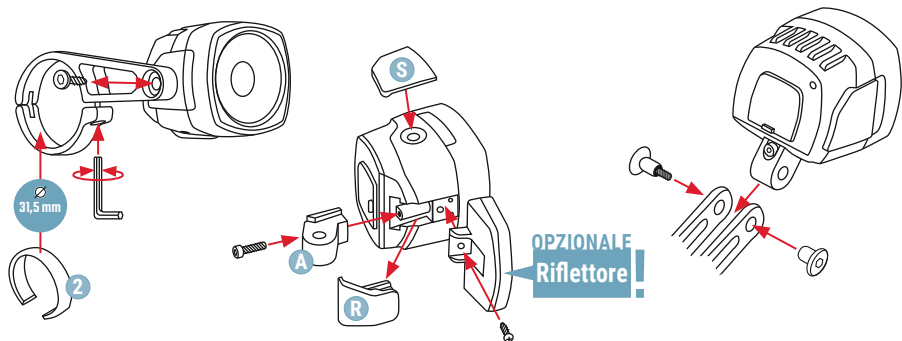

Faro da collegare esclusivamente a una fonte di tensione CC da 12 - 16V / 12W, ad esempio a una batteria per e-bike. Non è consentito il collegamento a una fonte di tensione alternata (ad es. dinamo)! La EOX® FL 150 richiede una potenza nominale di almeno 12W.

L'EOX® FL 150 può essere collegato solo a veicoli in cui sia garantita la disponibilità di energia per alimentare il sistema di illuminazione per almeno 2 ore dopo lo spegnimento della batteria per scarica.

Per il collegamento a una batteria di e-bike è necessario utilizzare il doppio cavo montato internamente (filo nero = -, filo blu = +). Non tagliare completamente il cavo, ma accorciarlo alla lunghezza necessaria.

IMPORTANTE: premere **SALDAMENTE** con una pinza i connettori del cavo in dotazione sul lato piatto!

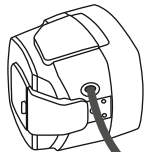

Accensione e spegnimento della EOX® FL 150 tramite il display o l'interruttore della e-bike (se il sistema offre questa opzione). La EOX® FL 150 non dispone di un proprio interruttore.

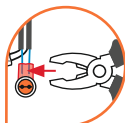
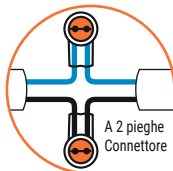

ATTENZIONE

Utilizzare il cavo compatibile con l'unità set di connessione*

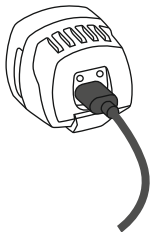

Porta di ricarica USB-C

Per la ricarica di dispositivi elettrici come smartphone, computer da bicicletta, ecc. Si prega di notare la corrente di uscita massima di 2A.

ATTENZIONE: quando il coperchio è aperto, la lampada **NON** è protetta dall'ingresso di acqua!

+

-

* Non incluso nella ambito di consegna incluso

MOTORE !

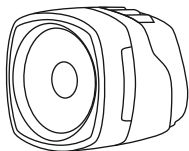

EOX® FL 150

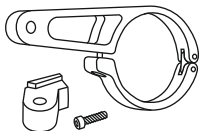
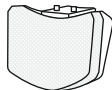
Soporte de manillar 35 mm
Adaptador de horquilla +
TornilloAnillo espaciador 31,5 mm +
conector del cableReflector frontal +
material de montajeGuía rápida +
Información de seguridad

EOX® FL 150: Faros para e-bike con función de luz diurna

Uso previsto

El faro EOX® FL 150 está destinado exclusivamente a bicicletas con pedaleo asistido (e-bikes). No está homologado para vehículos que requieren etiquetado (e-bikes rápidas).

Nota:

Estas instrucciones de uso están destinadas a usuarios con conocimientos y experiencia en el montaje e instalación de componentes de bicicletas.

Instrucciones de seguridad

- ¡**ADVERTENCIA!** No mire nunca directamente al faro de la motocicleta cuando esté encendido.
- La EOX® FL 150 no debe taparse nunca.
- Asegúrese de que la EOX® FL 150 está correctamente montada y alineada.
- **Ciclocomputador inalámbrico:** La electrónica de los ciclocomputadores inalámbricos y los faros LED pueden interferir entre sí. Se puede lograr una reducción de las interferencias asegurando la mayor distancia posible entre el faro y el ciclocomputador, así como la menor distancia posible entre el transmisor y el receptor del ciclocomputador.

Luz de marcha diurna

La EOX® FL 150 dispone de una luz de marcha diurna automática. En cuanto enciende las luces de su e-bike, la EOX® FL 150 cambia al modo de conducción diurna (20 LUX) en función de la luminosidad ambiental. Si la luminosidad ambiental disminuye, la luz pasa automáticamente al modo estándar (150 LUX).

El sensor de luminosidad se encuentra en la parte posterior de la luz:

Por favor, asegúrese de que **NO** está cubierto o sucio para garantizar un funcionamiento sin problemas.



1 INSTRUCCIONES GENERALES DE INSTALACIÓN

- ! Asegúrese de que la EOX® FL 150 está correctamente montada y alineada. En el caso de faros con reflector separado 3 asegúrese de que esté alineado perpendicularmente a la calzada. ¡En una carretera completamente plana, el borde horizontal de la luz siempre debe ser visible en la carretera!

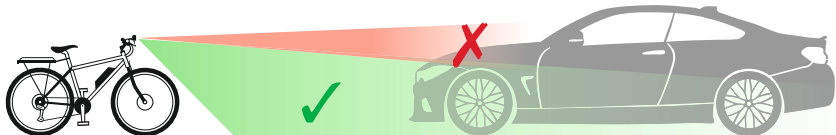

La altura de montaje para faros y reflectores prescrita en Alemania oscila entre 400 y 1200 mm. Encontrará información más detallada en el StVZO. En caso necesario, también puede dirigirse a un distribuidor especializado en bicicletas de su zona. Asegúrese de que la EOX® FL 150 está montada y alineada de forma que no deslumbre al tráfico que circula en sentido contrario.

¡ADVERTENCIA! Para evitar caídas, accidentes y lesiones graves, utilice únicamente uno de los soportes suministrados (manillar u horquilla). 2

NOTA: ¡No monte nunca los soportes en los tirantes del asiento!

NOTA: ¡No monte nunca soportes en componentes cónicos!

¡ADVERTENCIA! No utilice la bicicleta si el haz luminoso de su EOX® FL 150 1 está desalineado o si la EOX® FL 150 está demasiado floja. Ajuste o bloquee la EOX® FL 150 únicamente cuando la bicicleta esté parada. Deslumbrar a los vehículos que circulan en sentido contrario puede provocar accidentes. Antes de alinear la EOX® FL 150, afloje primero el tornillo del soporte. Asegúrese de volver a apretar este tornillo para que ni el tornillo ni el faro puedan soltarse o moverse por sí solos.

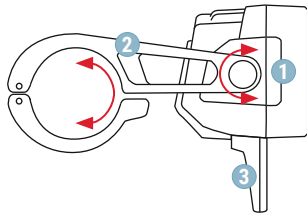

Fije firmemente la EOX® FL 150 a la bicicleta utilizando uno de los soportes suministrados.

NOTA: Si se utilizan otros soportes, no se puede garantizar una fijación segura.

La EOX® FL 150 puede montarse tanto en el manillar como en la corona de la horquilla. Seleccione la situación de montaje preferida para su bicicleta. El montaje estándar es en el manillar. Hay 2 diámetros de manillar diferentes disponibles (31,5 mm o 35 mm). Seleccione el diámetro que se adapte a su modelo de manillar. ②

- En primer lugar, fija la abrazadera del manillar al cuerpo de la luz con el tornillo de fijación suministrado.
- A continuación, abre la abrazadera del manillar y fíjala a tu manillar.

Como alternativa, también puede montar su EOX® FL 150 en la corona de la horquilla. Para ello, afloje la tapa inferior del cuerpo de la luz **R**. Deslice el adaptador de montaje de la horquilla en la nervadura de montaje y, a continuación, fije el adaptador con el tornillo adjunto **A**. Cubra el orificio del soporte del manillar con la tapa de sitio adjunta **S**. Ahora puede montar su EOX® FL 150 en un soporte de horquilla estándar.

¡ADVERTENCIA! Asegúrese de que la salida del cable de la EOX® FL 150 apunte siempre hacia abajo. Sólo así se garantiza una orientación óptima del haz luminoso de la EOX® FL 150 y una protección óptima del proyector contra el agua.

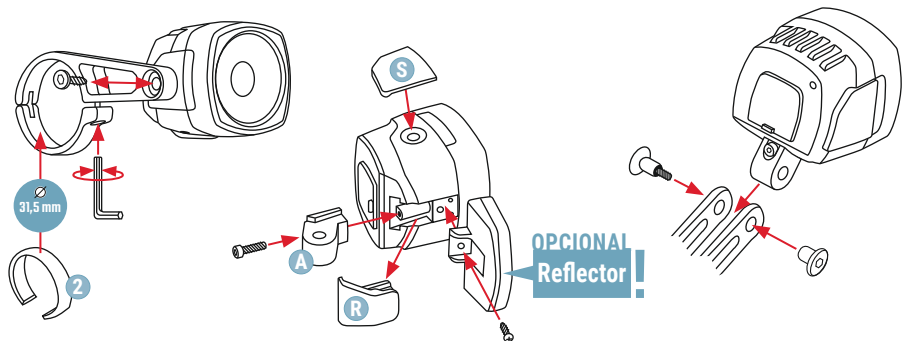

Faro exclusivamente para la conexión a una fuente de tensión continua de 12 - 16V / 12W, p. ej. a una batería de e-bike. No está permitida la conexión a una fuente de tensión alterna (p. ej. dinamo). La EOX® FL 150 necesita como mínimo una potencia nominal de 12W.

La EOX® FL 150 sólo puede conectarse a vehículos en los que se garantice que todavía se dispone de energía para alimentar el sistema de iluminación durante al menos 2 horas después de que la batería se haya desconectado debido a una descarga.

Para la conexión a una batería de e-bike debe utilizarse el cable doble montado en el interior (cable negro = -, cable azul = +). No corte el cable por completo, sólo acórtelo a la longitud necesaria.

IMPORTANTE: ¡Presione **FIRMEMENTE** con unos alicates los conectores de cable suministrados en el lado plano!

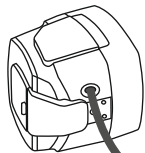

Encendido y apagado de la EOX® FL 150 mediante la pantalla o el interruptor de la e-bike (si el sistema ofrece esta opción). La EOX® FL 150 no dispone de interruptor propio.

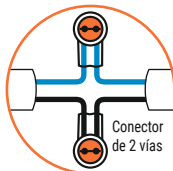

Conector de 2 vías

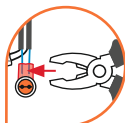

ATENCIÓN

Utilice el juego de conexión de cables que sea compatible con su unidad*

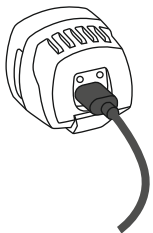

Puerto de carga USB-C

Para cargar dispositivos eléctricos como smartphones, ordenadores de bicicleta, etc. Tenga en cuenta la corriente de salida máxima de 2 A.

ATENCIÓN: ¡Cuando la tapa está abierta, la luz **NO** está protegida contra la entrada de agua en este punto!

+

-

*No incluido en la entrega

MOTOR !

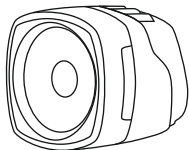

EOX® FL 150

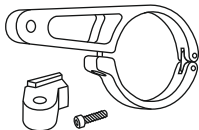
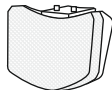
Stuurhouder 35 mm
Adapter voor vorkmontage +
SchroefAfstandsring 31,5 mm +
KabelverbindingVoorreflector +
BevestigingsmateriaalKorte Handleiding +
Veiligheidsinformatie

EOX® FL 150: E-bike koplampen met dagrijlichtfunctie

Beoogd gebruik

De EOX® FL 150 koplamp is uitsluitend bedoeld voor fietsen met trapondersteuning (e-bikes). Niet toegestaan voor registratieplichtige voertuigen (snelle e-bikes).

Opmerking:

Deze gebruiksaanwijzing is bedoeld voor gebruikers met kennis en ervaring in het monteren en installeren van fietsonderdelen.

Veiligheidsinstructies

- **WAARSCHUWING!** Kijk nooit rechtstreeks in de ingeschakelde koplamp van de fiets.
- De EOX® FL 150 mag nooit worden afgedekt.
- Controleer of de EOX® FL 150 goed gemonteerd en uitgelijnd is.
- **Draadloze fietscomputer:** De elektronica van draadloze fietscomputers en LED-koplampen kan elkaar storen. Interferentie kan worden verminderd door de afstand tussen de koplamp en de fietscomputer te maximaliseren en de afstand tussen de zender en ontvanger van de fietscomputer te minimaliseren.

Dagrijlicht

De EOX® FL 150 heeft een automatisch dagrijlicht. Zodra je de verlichting van je e-bike inschakelt, schakelt de EOX® FL 150 over naar de dagrijmodus (20 LUX), afhankelijk van de helderheid van de omgeving. Als de helderheid van de omgeving afneemt, schakelt de verlichting automatisch naar de standaardmodus (150 LUX).

De helderheidssensor bevindt zich aan de achterkant van de lamp:

Zorg ervoor dat deze **NIET** bedekt of vuil is om een soepele werking te garanderen.



1

ALGEMENE MONTAGE-INSTRUCTIES

- !** Zorg ervoor dat de EOX® FL 150 correct is gemonteerd en uitgelijnd. Bij koplampen met een aparte reflector **3** moet u ervoor zorgen dat deze loodrecht op de weg staat. Op een volledig vlakke weg moet de horizontale lichtrand altijd zichtbaar zijn op de weg!

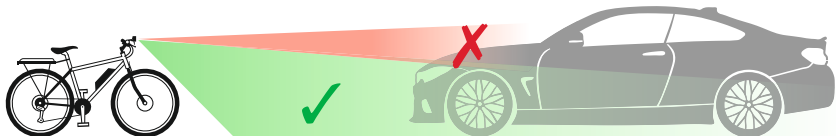

De in Duitsland voorgeschreven montagehoogte voor koplampen en reflectoren ligt tussen 400 en 1200 mm. Je kunt meer gedetailleerde informatie vinden in de StVZO. Indien nodig kunt u ook contact opnemen met een fietsspecialzaak bij u in de buurt. Zorg ervoor dat de EOX® FL 150 zo gemonteerd en uitgelijnd is dat tegemoetkomend verkeer niet verblind wordt.

WAARSCHUWING! Om vallen, ongelukken en ernstig letsel te voorkomen, mag u alleen een van de meegeleverde houders gebruiken (stuur of vork). **2**

LET OP: Monteer de beugels nooit op de staande achtervork!

LET OP: Monteer nooit beugels op conische onderdelen!

WAARSCHUWING! Gebruik de fiets niet als de lichtstraal van uw EOX® FL 150 **1** niet goed uitgelijnd is of als de EOX® FL 150 te los zit.

Stel de EOX® FL 150 alleen af of zet hem alleen vast als de fiets stilstaat.

Tegenliggers verblinden kan tot ongevallen leiden. Voordat u de EOX® FL 150 uitlijnt, draait u eerst de schroef op de beugel los. Zorg er vervolgens voor dat deze schroef weer wordt vastgedraaid, zodat noch de schroef noch de koplamp los kan komen of uit zichzelf kan bewegen.

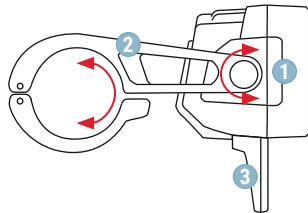

Bevestig de EOX® FL 150 stevig aan de fiets met een van de meegeleverde beugels.

OPMERKING: Als er andere beugels worden gebruikt, kan er geen garantie worden gegeven voor een veilige bevestiging.

De EOX® FL 150 kan zowel op het stuur als op de vorkkroon worden gemonteerd. Selecteer de gewenste montagesituatie voor jouw fiets. De standaardmontage is op het stuur. Er zijn 2 verschillende stuurdiameters beschikbaar. (31,5 mm of 35 mm). Selecteer de diameter die bij jouw stuurmodel past. **2**

- Bevestig eerst de stuurklem aan de lampbehuizing met de meegeleverde bevestigingsschroef.
- Open vervolgens de stuurklem en bevestig de klem aan je stuur.

U kunt uw EOX® FL 150 ook op de vorkkroon monteren. Om dit te doen, maakt u de onderkap op het lamphuis los **R**. Schuif de vorkmontageadapter in de montagerib en zet de adapter vast met de bijgeleverde schroef **A**. Bedek het gat in de stuurbeugel met de bijgeleverde afdekking **S**. U kunt uw EOX® FL 150 nu op een standaard vorkhouder monteren.

WAARSCHUWING! Zorg ervoor dat de kabeluitgang van de EOX® FL 150 altijd recht naar beneden wijst.

Alleen zo is het lichtpatroon van de EOX® FL 150 optimaal uitgelijnd en is de schijnwerper optimaal beschermd tegen water.

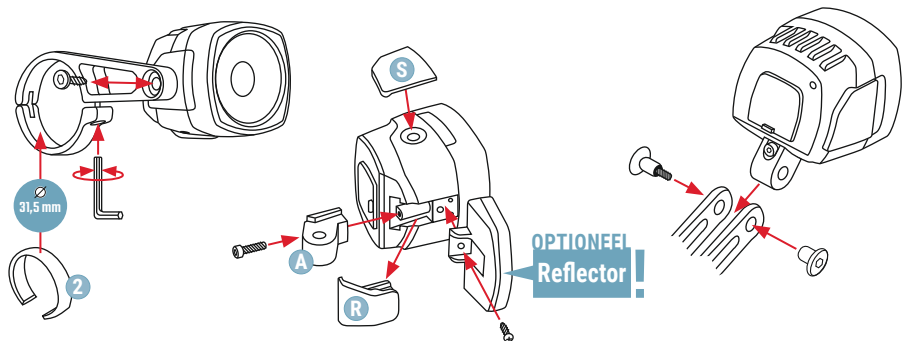

Koplamp uitsluitend voor aansluiting op een gelijkspanningsbron van 12 - 16V / 12W, bijv. op een e-bike accu. Aansluiting op een wisselstroombron (bijv. dynamo) is niet toegestaan! De EOX® FL 150 heeft minimaal 12W nominaal vermogen nodig.

De EOX® FL 150 mag alleen worden aangesloten op voertuigen waarbij gegarandeerd is dat er nog stroom beschikbaar is om het verlichtingssysteem gedurende minstens 2 uur te voeden nadat de accu door ontlading is uitgeschakeld.

De intern gemonteerde dubbele kabel (zwarte draad = -, blauwe draad = +) moet worden gebruikt voor aansluiting op een e-bikeaccu. Knip de kabel niet helemaal door, maar kort hem in tot de gewenste lengte.

BELANGRIJK: Druk de meegeleverde kabelconnectors aan de platte kant **STEVIG** samen met een tang!

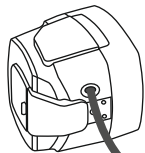

De EOX® FL 150 in- en uitschakelen via het display of de schakelaar op de e-bike (als het systeem deze optie biedt). De EOX® FL 150 heeft geen eigen schakelaar.

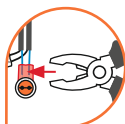
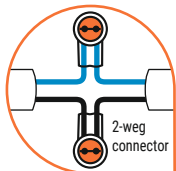

LET OP

Gebruik de kabelaansluitset die compatibel is met uw schijf*

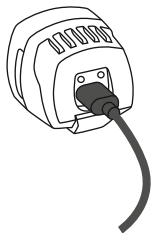

USB-C oplaadpoort

Voor het opladen van elektrische apparaten zoals smartphones, fietscomputers, enz. Let op de maximale uitgangsstroom van 2A.

ATTENTIE: Als de afdekking geopend is, is de lamp op dit punt **NIET** beschermd tegen het binnendringen van water!



*Niet bij de levering inbegrepen

MOTOR !

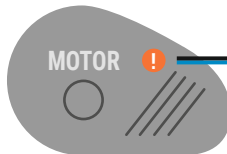

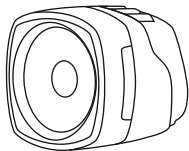

EOX® FL 150

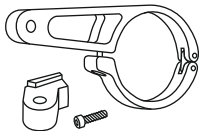

Suporte para guidão 35 mm
Adaptador de montagem
de garfo + Parafuso



Anel espaçador 31,5 mm +
conector de cabo

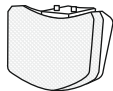

Refletor frontal +
material de fixação



Guia rápido +
informações de segurança

EOX® FL 150: Faróis de e-bike com função de luz de circulação diurna

Utilização prevista

O farol EOX® FL 150 destina-se exclusivamente a bicicletas com pedalagem assistida (e-bikes). Não está homologado para os veículos que necessitam de marcação (e-bikes rápidas).

Nota:

Estas instruções de utilização destinam-se a utilizadores com conhecimentos e experiência na montagem e instalação de componentes de bicicletas.

Instruções de segurança

- **ATENÇÃO!** Nunca olhar diretamente para o farol da bicicleta quando este estiver ligado.
- O EOX® FL 150 nunca deve ser coberto.
- Certifique-se de que o EOX® FL 150 está corretamente montado e alinhado.
- **Computador de bicicleta sem fios:** A eletrônica dos computadores de bicicleta sem fios e dos faróis LED pode interferir entre si. A interferência pode ser reduzida maximizando a distância entre o farol e o computador de bicicleta e minimizando a distância entre o transmissor e o recetor do computador de bicicleta.

Luz de circulação diurna

O EOX® FL 150 tem uma luz de circulação diurna automática. Assim que você liga as luzes da sua e-bike, a EOX® FL 150 muda para o modo de funcionamento diurno (20 LUX), dependendo da luminosidade do ambiente. Se a luminosidade do ambiente diminuir, a luz muda automaticamente para o modo padrão (150 LUX)

O sensor de brilho está localizado na parte traseira da luz:

Certifique-se de que ele **NÃO** esteja coberto ou sujo para garantir o bom funcionamento.



1

INSTRUÇÕES GERAIS DE INSTALAÇÃO

- ! Certifique-se de que o EOX® FL 150 está corretamente montado e alinhado. No caso de faróis com um refletor separado 3, certifique-se de que este está alinhado perpendicularmente à estrada. Numa estrada completamente plana, a borda horizontal da luz deve ser sempre visível na estrada!

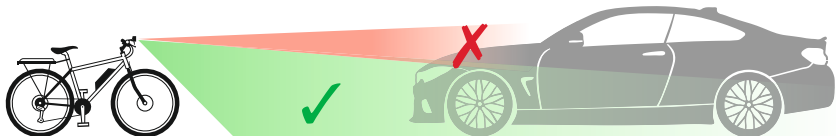

A altura de montagem dos faróis e refletores prescrita na Alemanha situa-se entre 400 e 1200 mm. Se necessário, também pode contactar um revendedor de bicicletas especializado na sua área. Certifique-se de que o EOX® FL 150 está montado e alinhado de forma a não encandear o trânsito em sentido contrário.

ATENÇÃO! Para evitar quedas, acidentes e ferimentos graves, use apenas um dos suportes fornecidos (guidão ou garfo). 2

NOTA: Nunca montar os suportes nas calhas do selim!

NOTA: Nunca montar suportes em componentes cônicos!

ATENÇÃO! Não utilize a bicicleta se o feixe de luz do seu EOX® FL 150 1 estiver desalinhado ou se o EOX® FL 150 estiver demasiado solto. Só ajuste ou bloqueie o EOX® FL 150 quando a bicicleta estiver parada. O encandeamento do trânsito em sentido contrário pode causar acidentes. Antes de alinhar o EOX® FL 150, desaperte primeiro o parafuso do suporte. Certifique-se de que este parafuso é novamente apertado, para que nem o parafuso nem o farol se possam soltar ou deslocar sozinhos.

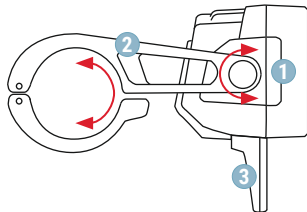

Prenda o EOX® FL 150 firmemente à bicicleta usando um dos suportes fornecidos.

NOTA: Se forem utilizados outros suportes, não é possível garantir uma fixação segura.

O EOX® FL 150 pode ser montado tanto no guidão quanto na coroa do garfo. Selecione a situação de montagem preferida para a sua bicicleta. A montagem padrão é no guidão. Há dois diâmetros diferentes de guidão disponíveis (31,5 mm ou 35 mm). Selecione o diâmetro que corresponde ao seu modelo de guidão. **2**

- Primeiro, prenda o grampo do guidão ao corpo da luz usando o parafuso de fixação fornecido.
- Em seguida, abra a braçadeira do guidão e prenda-a ao guidão.

Como alternativa, você também pode montar o EOX® FL 150 na coroa do garfo. Para isso, solte a tampa inferior do corpo do farol **R**. Deslize o adaptador de montagem do garfo para dentro da nervura de montagem e, em seguida, prenda o adaptador com o parafuso incluso **A**. Cubra o orifício no suporte do guidão com a tampa do local incluída **S**. Agora você pode montar o EOX® FL 150 em um suporte de garfo padrão.

ATENÇÃO! Certifique-se de que a saída do cabo no EOX® FL 150 aponta sempre diretamente para baixo. Esta é a única forma de garantir que o padrão de luz do EOX® FL 150 está alinhado de forma ideal e que o projetor está protegido de forma ideal contra a água.

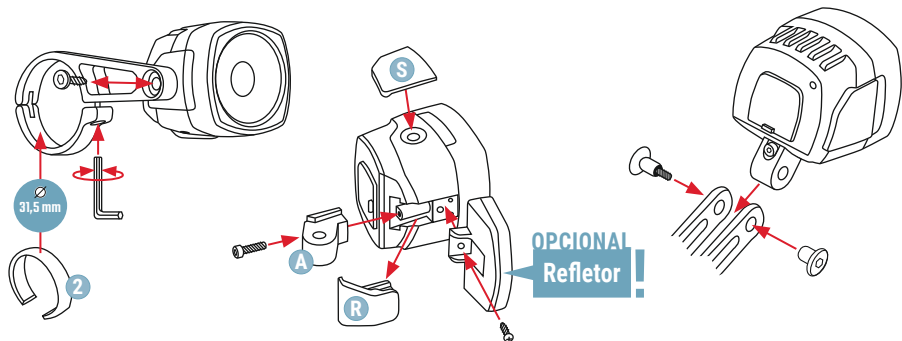

Farol exclusivamente para ligação a uma fonte de tensão DC de 12 - 16V / 12W, por exemplo, a uma bateria de e-bike. Não é permitida a ligação a uma fonte de tensão AC (p. ex., dínamo)! A EOX® FL 150 necessita de uma potência nominal mínima de 12W.

O EOX® FL 150 só pode ser ligado a veículos em que esteja assegurado que ainda há energia disponível para alimentar o sistema de iluminação durante pelo menos 2 horas após a bateria ter sido desligada devido a descarga.

O cabo duplo montado internamente (fio preto = -, fio azul = +) deve ser utilizado para a ligação a uma bateria de e-bike. Não cortar completamente o cabo, apenas encurtá-lo para o comprimento necessário.

IMPORTANTE: Pressionar **FIRMENTE** com um alicate os conectores de cabo fornecidos no lado plano!

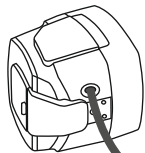

Ligar e desligar a EOX® FL 150 através do ecrã ou do interruptor da bicicleta eléctrica (se o sistema oferecer esta opção). O EOX® FL 150 não tem um interruptor próprio.

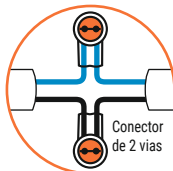

Conector de 2 vias

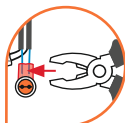

ATENÇÃO

Utilize o conjunto de ligação por cabo* compatível com o seu sistema

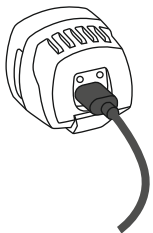

Porta de carregamento USB-C

Para carregar dispositivos eléctricos, como smartphones, computadores de bicicleta, etc. Observe a corrente de saída máxima de 2A.

ATENÇÃO: Quando a tampa está aberta, a luz **NÃO** está protegida contra a entrada de água nesse ponto!



* Não incluído na entrega

MOTOR



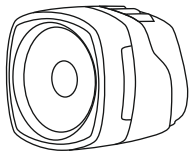

EOX® FL 150

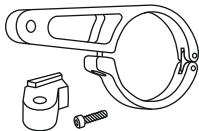
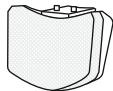
Mocowanie kierownicy 35 mm
Adapter mocowania widelca +
ŚrubaPierścień dystansowy
31,5 mm +
złącze kablaPrzedni reflektor +
materiał montażowySkrócona instrukcja +
informacje dotyczące
bezpieczeństwa

EOX® FL 150: Reflektory do e-bike z funkcją świateł do jazdy dziennej

Zamierzone zastosowanie

Reflektor EOX® FL 150 jest przeznaczony wyłącznie do rowerów ze wspomaganie pedałowania (rowerów elektrycznych). Nie jest zatwierdzony do pojazdów wymagających oznakowania (szybkie rowery elektryczne).

Uwaga:

Niniejsza instrukcja obsługi jest przeznaczona dla użytkowników posiadających wiedzę i doświadczenie w zakresie montażu i instalacji komponentów rowerowych.

Instrukcje bezpieczeństwa

- **OSTRZEŻENIE!** Nigdy nie należy patrzeć bezpośrednio w reflektor roweru, gdy jest on włączony.
- EOX® FL 150 nigdy nie powinien być przykryty.
- Upewnij się, że urządzenie EOX® FL 150 jest prawidłowo zamontowane i wyrównane.
- **Bezprzewodowy komputer rowerowy:** Elektronika bezprzewodowych komputerów rowerowych i reflektorów LED może się wzajemnie zakłócać. Zakłócenia można zmniejszyć poprzez maksymalizację odległości między reflektorem a komputerem rowerowym oraz minimalizację odległości między nadajnikiem a odbiornikiem komputera rowerowego.

Światła do jazdy dziennej

EOX® FL 150 posiada automatyczne światła do jazdy dziennej. Po włączeniu świateł w rowerze elektrycznym, EOX® FL 150 przełącza się na tryb jazdy dziennej (20 LUX) w zależności od jasności otoczenia. Jeśli jasność otoczenia spadnie, światło automatycznie przełączy się w tryb standardowy (150 LUX)

Czujnik jasności znajduje się z tyłu lampy:

Upewnij się, że **NIE** jest on zakryty ani zabrudzony, aby zapewnić płynne działanie.



- ! Upewnij się, że reflektor EOX® FL 150 jest prawidłowo zamontowany i ustawiony. W przypadku reflektorów z oddzielnym odbłyśnikiem należy upewnić się, że jest on ustawiony prostopadle do drogi. Na całkowicie płaskiej drodze pozioma krawędź światła musi być zawsze widoczna na drodze! 3

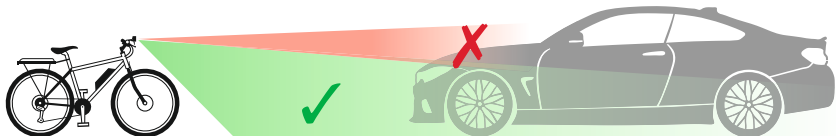

Wysokość montażu reflektorów i świateł odblaskowych zalecana w Niemczech wynosi od 400 do 1200 mm. W razie potrzeby można również skontaktować się z lokalnym sprzedawcą rowerów. Upewnij się, że EOX® FL 150 jest zamontowany i ustawiony w taki sposób, aby nie oślepiać nadjeżdżających pojazdów.

OSTRZEŻENIE! Aby uniknąć upadków, wypadków i poważnych obrażeń, należy używać tylko jednego z dostarczonych uchwytów (na kierownicy lub widelec). 2

UWAGA: Nigdy nie montuj wsporników na szynach siodelka!

UWAGA: Nigdy nie montuj wsporników na elementach stożkowych!

OSTRZEŻENIE! Nie używaj roweru, jeśli wiązka światła urządzenia EOX® FL 150 1 jest źle ustawiona lub jeśli urządzenie EOX® FL 150 jest zbyt luźne.

Lampkę EOX® FL 150 należy regulować lub blokować wyłącznie podczas postoju roweru. Oślepienie nadjeżdżających pojazdów może prowadzić do wypadków. Przed wyregulowaniem EOX® FL 150 należy najpierw poluzować śrubę na wsporniku. Upewnij się, że śruba ta jest następnie ponownie dokręcona, tak aby ani śruba, ani reflektor nie mogły się poluzować ani samodzielnie poruszać.

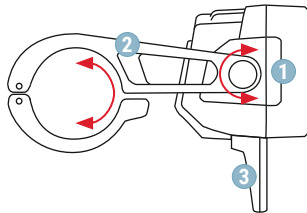

Przymocuj bezpiecznie EOX® FL 150 do roweru za pomocą jednego z dostarczonych wsporników.

UWAGA: W przypadku użycia innych wsporników nie można zagwarantować bezpiecznego zamocowania.

EOX® FL 150 można zamontować zarówno na kierownicy, jak i na koronie widelca. Wybierz preferowany sposób montażu dla swojego roweru. Standardowy montaż odbywa się na kierownicy. Dostępne są 2 różne średnice kierownicy (31,5 mm lub 35 mm); wybierz średnicę pasującą do modelu kierownicy. 2

- Najpierw przymocuj zacisk kierownicy do korpusu lampki za pomocą dostarczonej śruby mocującej.
- Następnie otwórz zacisk kierownicy i przymocuj go do kierownicy.

Alternatywnie można również zamontować lampę EOX® FL 150 na koronie widelca. Aby to zrobić, poluzuj dolną pokrywę na korpusie lampki R. Wsuń adapter montażowy widelca w żebro montażowe, a następnie zabezpiecz adapter dołączoną śrubą A. Zakryj otwór we wsporniku kierownicy dołączoną osłoną S. Teraz można zamontować lampę EOX® FL 150 na standardowym uchwycie widelca.

OSTRZEŻENIE! Upewnij się, że wylot kabla w EOX® FL 150 jest zawsze skierowany prosto w dół. Jest to jedyny sposób, aby zapewnić, że wzór światła EOX® FL 150 jest idealnie wyrównany, a reflektor jest optymalnie chroniony przed wodą.

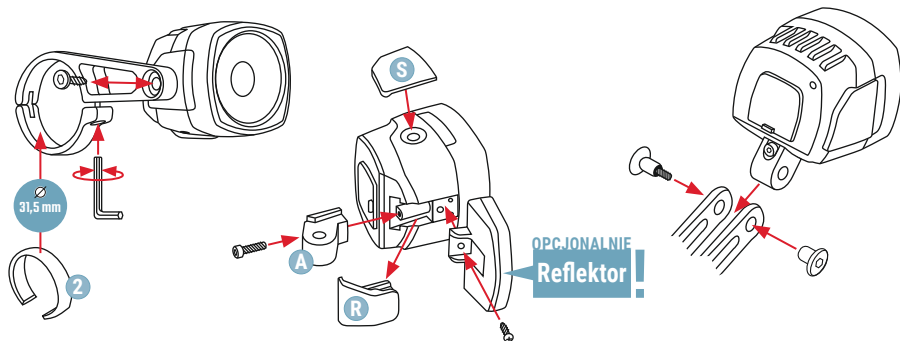

Reflektor przeznaczony wyłącznie do podłączenia do źródła napięcia stałego 12 - 16V / 12 W, np. do akumulatora roweru elektrycznego. Podłączenie do źródła napięcia AC (np. dynamo) jest niedozwolone! EOX® FL 150 wymaga co najmniej 12 W mocy nominalnej.

Urządzenie EOX® FL 150 może być podłączane wyłącznie do pojazdów, w których zapewniona jest dostępność zasilania systemu oświetleniowego przez co najmniej 2 godziny po wyłączeniu akumulatora z powodu rozładowania.

Wewnętrznie zamontowany podwójny kabel (czarny przewód = -, niebieski przewód = +) musi być używany do podłączenia do akumulatora roweru elektrycznego. Nie należy całkowicie przecinać kabla, a jedynie skrócić go do wymaganej długości.

WAŻNE: Dostarczone złącza kablowe po płaskiej stronie należy mocno docisnąć szczypcami!

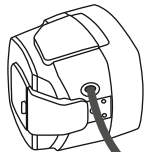

Włączanie i wyłączanie EOX® FL 150 za pomocą wyświetlacza lub przełącznika na rowerze elektrycznym (jeśli system oferuje taką opcję). EOX® FL 150 nie posiada własnego wyłącznika.

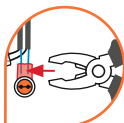
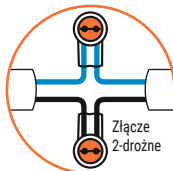

UWAGA

Należy użyć zestawu połączeń kablowych* zgodnego z posiadanym operatorem

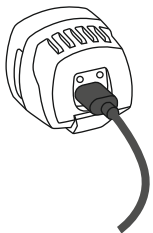

Port ładowania USB-C

Do ładowania urządzeń elektrycznych, takich jak smartfony, komputery rowerowe itp. Należy pamiętać, że maksymalny prąd wyjściowy wynosi 2A.

UWAGA: Gdy pokrywa jest otwarta, lampa NIE jest w tym momencie chroniona przed wnikaniem wody!



*nie wchodzi w zakres dostawy

SILNIK



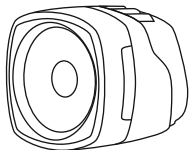

EOX® FL 150

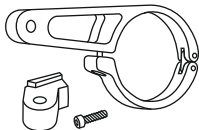

Uchycení na řídkítka 35 mm
Adaptér pro montáž na vidlici +
Šroub



Distanční kroužek
31,5 mm +
konektor kabelu

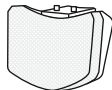

Přední reflektor +
montážní materiál



Rychlý průvodce +
Bezpečnostní informace

EOX® FL 150: Světlo pro elektrokola s funkcí denního svícení

Zamýšlené použití

Světlo EOX® FL 150 je určen výhradně pro jízdní kola s asistencí šlapání (elektrokola). Není schváleno pro vozidla vyžadující označení (rychlá elektrokola).

Poznámka:

Tento návod k použití je určen pro uživatele se znalostmi a zkušenostmi s montáží a instalací komponentů jízdních kol.

Bezpečnostní pokyny

- **POZOR!** Nikdy se nedívejte přímo do zapnutého světla motocyklu.
- EOX® FL 150 by nikdy neměl být zakrytý.
- Ujistěte se, že je přístroj EOX® FL 150 správně namontován a vyrovnán.
- **Bezdrátový počítač na kole:** Elektronika bezdrátových počítačů na kole a LED světlometů se může vzájemně rušit. Rušení lze omezit maximalizací vzdálenosti mezi světlometem a počítačem na kole a minimalizací vzdálenosti mezi vysílačem a přijímačem počítače na kole.

Denní svícení

EOX® FL 150 má automatické denní svícení. Jakmile zapnete světla na svém elektrokole, přepne se EOX® FL 150 do režimu denního svícení (20 LUX) v závislosti na okolním jasu. Pokud se jas okolí sníží, světlo se automaticky přepne do standardního režimu (150 LUX).

Snímač jasu je umístěn na zadní straně světla:

Pro zajištění bezproblémového provozu dbejte na to, aby nebyl zakrytý nebo znečištěný.



- ! Ujistěte se, že je přístroj EOX® FL 150 správně namontován a vyrovnán. U světlometů se samostatným reflektorem 3 se ujistěte, že je zarovnan kolmo k vozovce. Na zcela rovné silnici musí být vodorovný okraj světla vždy viditelný na silnici!

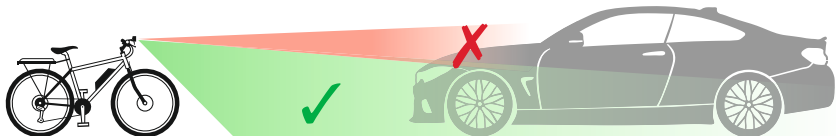

Montážní výška světlometů a odrazek je v Německu předepsána v rozmezí 400 až 1200 mm. V případě potřeby se můžete obrátit také na specializovaného prodejce jízdních kol ve vašem okolí. Ujistěte se, že je světlomet EOX® FL 150 namontován a nastaven tak, aby neoslňoval protijedoucí vozidla.

POZOR! Abyste předešli pádům, nehodám a vážným zraněním, používejte pouze jeden z dodaných držáků (na fídlících nebo na vidlici). 2

POZNÁMKA: Nikdy nemontujte držáky na sedlové lišty!

POZNÁMKA: Nikdy nemontujte držáky na kuželové součásti!

POZOR! Nepoužívejte jízdní kolo, pokud je světelný paprsek EOX® FL 150 1 špatně nastaven nebo pokud je EOX® FL 150 příliš volný. Světlo EOX® FL 150 nastavujte nebo zajišťujte pouze tehdy, když je kolo v klidu. Oslňování protijedoucích vozidel může vést k nehodám. Před seřizováním kola EOX® FL 150 nejprve povolte šroub na držáku. Poté se ujistěte, že je tento šroub opět utažen tak, aby se šroub ani světlomet nemohly uvolnit nebo samovolně pohybovat.

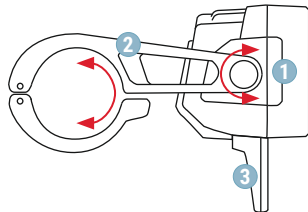

Připevněte EOX® FL 150 pevně k jízdnímu kolu pomocí jednoho z dodaných držáků.

POZNÁMKA: Při použití jiných držáků nelze zaručit bezpečné upevnění.

EOX® FL 150 lze namontovat jak na řídlíka, tak na korunku vidlice. Zvolte prosím preferovanou montáž pro vaše kolo. Standardní montáž je na řídlíka. K dispozici jsou 2 různé průměry řídlítek (31,5 mm nebo 35 mm). Vyberte průměr, který odpovídá vašemu modelu řídlítek. 2

– Nejprve připevněte svorku řídlítek k tělu světla pomocí dodaného upevňovacího šroubu.

– Poté otevřete svorku řídlítek a připevněte ji k řídlíčkům.

Alternativně můžete také namontovat EOX® FL 150 na korunku vidlice. Za tímto účelem uvolníte spodní kryt na těle světla R. Zasuňte adaptér pro montáž na vidlici do montážního žebra a poté adaptér zajistíte přiloženým šroubem A. Zakryjte otvor v držáku řídlítek přiloženým krytem místa S. Nyní můžete světlo EOX® FL 150 namontovat na standardní držák vidlice.

POZOR! Dbejte na to, aby vývod kabelu na rámu EOX® FL 150 vždy směřoval přímo dolů. Jen tak zajistíte, že světelný obrazec světlometu EOX® FL 150 bude ideálně vyrovnaný a světlomet bude optimálně chráněn proti vodě.

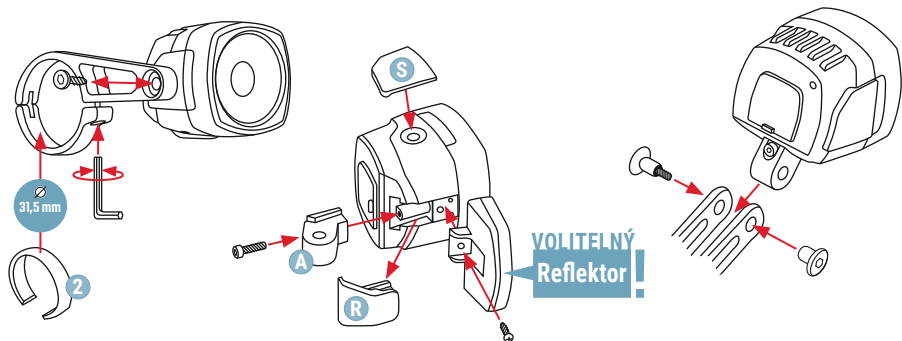

Světlomet výhradně pro připojení ke zdroji stejnosměrného napětí 12 - 16 V / 12 W, např. k baterii elektrokola. Připojení ke zdroji střídavého napětí (např. dynamo) není povoleno! Světlomet EOX® FL 150 vyžaduje jmenovitý výkon minimálně 12 W.

EOX® FL 150 smí být připojen pouze k vozidlům, u nichž je zajištěno, že po vypnutí akumulátoru z důvodu vybití bude ještě minimálně 2 hodiny k dispozici energie pro napájení osvětlovacího systému.

Pro připojení k akumulátoru elektrokola je nutné použít interně namontovaný dvojitý kabel (černý vodič = -, modrý vodič = +). Kabel zcela nepřestříhávejte, pouze jej zkraťte na požadovanou délku.

DŮLEŽITÉ: Dodané kabelové konektory na ploché straně **PEVNĚ** stiskněte kleštěmi k sobě!

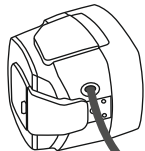

Zapínání a vypínání systému EOX® FL 150 pomocí displeje nebo spínače na elektrokole (pokud systém tuto možnost nabízí). EOX® FL 150 nemá vlastní spínač.

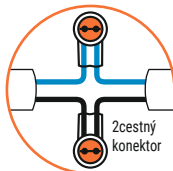

2cestný konektor

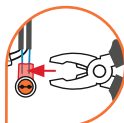

POZOR

Použijte sadu kabelového připojení* kompatibilní s vaším operátorem.

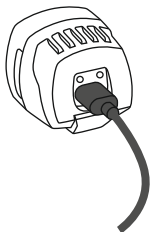

Nabíjecí port USB-C

Pro nabíjení elektrických zařízení, jako jsou chytré telefony, počítače na kole atd. Upozorňujeme na maximální výstupní proud 2A.

POZOR: Když je kryt otevřený, není světlo v tomto bodě chráněno proti vniknutí vody!

+
-

*Není součástí dodávky

MOTOR !

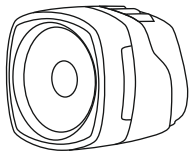

EOX® FL 150

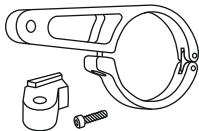

Pritrditev na krmilo 35 mm
Adapter za montaža na vilice +
Vijak



Razdelilni obroč 31,5 mm +
kabelski priključek

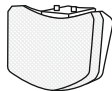

Sprednji reflektor +
montažni material



Kratek vodnik +
Varnostne informacije

EOX® FL 150: Žarometi za e-kolesa s funkcijo dnevni luči

Predvidena uporaba

Žaromet EOX® FL 150 je namenjen izključno za kolesa s pomožnim pedalom (e-kolesa). Ni odobren za vozila, za katera je potrebno označevanje (hitra e-kolesa).

Opozorila:

Ta navodila za uporabo so namenjena uporabnikom z znanjem in izkušnjami pri sestavljanju in nameščanju sestavnih delov kolesa.

Varnostna navodila

- **OPOZORILO!** Nikoli ne glejte neposredno v vklopljen žaromet kolesa.
- Naprave EOX® FL 150 ne smete nikoli pokrivati.
- Prepričajte se, da je naprava EOX® FL 150 pravilno nameščena in poravnana.
- **Brezžični kolesarski računalnik:** Elektronika brezžičnih kolesarskih računalnikov in žarometov LED se lahko medsebojno moti. Motnje lahko zmanjšate tako, da čim bolj povečate razdaljo med žarometom in kolesarskim računalnikom ter čim bolj zmanjšate razdaljo med oddajnikom in sprejemnikom kolesarskega računalnika.

Dnevna luč

EOX® FL 150 ima samodejno dnevno luč. Takoj ko vklopite luči na svojem e-kolesu, EOX® FL 150 preklopi na način dnevne vožnje (20 LUX), odvisno od svetlosti okolice. Če se svetlost okolice zmanjša, se luč samodejno preklopi na standardni način (150 LUX).

Senzor svetlosti se nahaja na zadnji strani luči:

Za nemoteno delovanje poskrbite, da ni pokrit ali umazan.



- ! Prepričajte se, da je naprava EOX® FL 150 pravilno nameščena in poravnana. Pri žarometih z ločenim reflektorjem poskrbite, **3** da je ta poravnava pravokotno na cesti. Na popolnoma ravni cesti mora biti vodoravni rob luči vedno viden na cesti!



Višina montaže za žaromete in odsevnike, predpisana v Nemčiji, je med 400 in 1200 mm. Po potrebi se lahko obrnete tudi na specializiranega prodajalca koles na svojem območju. Priporočamo, da je žaromet EOX® FL 150 nameščen in poravnava tako, da nasproti vozeči udeleženci v prometu niso zaslepljeni.

OPOZORILO! Da bi se izognili padcem, nesrečam in resnim poškodbam, uporabljajte samo enega od priloženih nosilcev (krmilo ali vilice). **2**

OPOZORBA: Nikoli ne montirajte nosilcev na sedežne opore!

OPOZORBA: Nikoli ne montirajte nosilcev na stožčaste komponente!

OPOZORILO! Kolesa ne uporabljajte, če je svetlobni snop naprave EOX® FL 150 **1** nepravilno nastavljen ali če je naprava EOX® FL 150 preveč ohlapna. Svetilko EOX® FL 150 nastavljajte ali zaklepajte le, ko je kolo v mirovanju. Oslepljanje nasproti vozečih udeležencev v prometu lahko povzroči nesrečo. Pred nastavitvijo kolesa EOX® FL 150 najprej sprostite vijak na nosilcu. Priporočamo, da je ta vijak nato ponovno zategnjen, tako da se niti vijak niti žaromet ne moreta sprostiti ali samostojno premakniti.

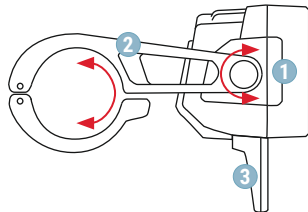

EOX® FL 150 varno pritrđite na kolo z enim od priloženih nosilcev.

OPOMBA: Če uporabite druge nosilce, ne morete jamčiti za varno pritrđitev.

EOX® FL 150 je mogoče namestiti na krmilo in na krono vilice. Izberite želeno namestitev za vaše kolo. Standardna namestitev je na krmilo.

Na voljo sta dva različna premera krmila (31,5 mm ali 35 mm); izberite premer, ki ustreza vašemu modelu krmila. 2

– Najprej s priloženim pritrdilnim vijakom pritrđite objemko krmila na ohišje luči.

– Nato odprite objemko za krmilo in jo pritrđite na krmilo.

Svojo napravo EOX® FL 150 lahko namestite tudi na krono vilice. V ta namen sprostite spodnji pokrov na ohišju luči R. Adapter za montažo na vilice potisnite v montažno rebro in ga pritrđite s priloženim vijakom A. Odprtino v nosilcu krmila pokrijte s priloženim pokrovom mesta S. Svojo svetilko EOX® FL 150 lahko zdaj namestite na standardni nosilec za vilice.

OPOZORILO! Prepričajte se, da je izhod kabla na nosilcu EOX® FL 150 vedno usmerjen naravnost navzdol. Le tako lahko zagotovite, da je svetlobni vzorec EOX® FL 150 idealno poravnán in da je reflektor optimalno zaščiten pred vodo.

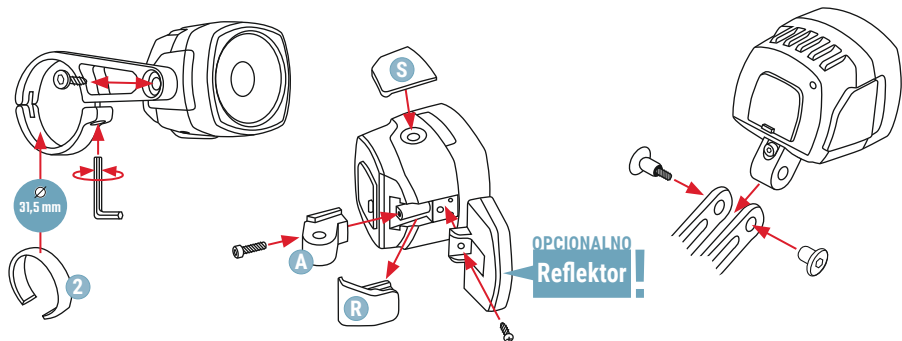

Žaromet izključno za priključitev na vir enosmerne napetosti 12-16V / 12 W, npr. na baterijo e-kolesa. Priključitev na vir izmenične napetosti (npr. dinamo) ni dovoljena! Žaromet EOX® FL 150 potrebuje vsaj 12 W nazivne moči.

EOX® FL 150 se lahko priključi na vozila samo, če je zagotovljeno, da je energija za napajanje sistema razsvetljave na voljo še vsaj 2 uri po izklopu akumulatorja zaradi izpraznitve.

Za priključitev na akumulator e-kolesa je treba uporabiti v notranjosti nameščen dvojni kabel (črna žica = - modra žica = +).

Kabla ne prerežite v celoti, temveč ga le skrajšajte na zahtevano dolžino.

POMEMBNO: Priložene kabselske priključke na ploski strani s kleščami trdno stisnite skupaj!

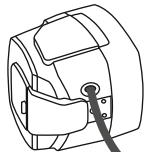

Vklop in izklop sistema EOX® FL 150 prek zaslona ali stikala na e-kolesu (če sistem ponuja to možnost). EOX® FL 150 nima lastnega stikala.

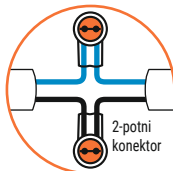

2-potni konektor

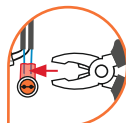

POZOR

Uporabite kabselski priključni komplet*, ki je združljiv z vašim operaterjem.

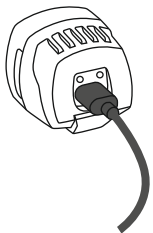

Polnilna vrata USB-C

Za polnjenje električnih naprav, kot so pametni telefoni, kolesarski računalniki itd. Upoštevajte največji izhodni tok 2A.

POZOR: Ko je pokrov odprt, luč na tej točki **NI** zaščiten pred vdorom vode!



*Ni vključeno v obseg dobave

MOTOR



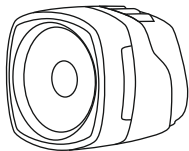

EOX® FL 150

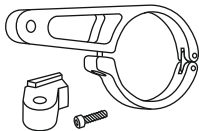
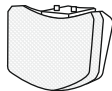
Upevnenie na riadidlá 35 mm
Adaptér pre montáž
na vidlicu + SkrutkaDíšťančný krúžok 31,5 mm +
konektor káblaPredný reflektor +
montážny materiálRýchly sprievodca +
Bezpečnostné informácie

EOX® FL 150: Svetlomety pre e-biky s funkciou denného svietenia

Zamýšľané použitie

Svetlomet EOX® FL 150 je určený výlučne pre bicykle s asistenciou pri šliapaní (e-biky). Nie je schválené pre vozidlá vyžadujúce označenie (rychle e-biky).

Pozn:

Tento návod na použitie je určený pre používateľov so znalosťami a skúsenosťami v oblasti montáže a inštalácie komponentov bicyklov.

Bezpečnostné inštrukcie

- **VAROVANIE!** Nikdy sa nepozerajte priamo do zapnutého svetlometu bicykla.
- Svetlomet EOX® FL 150 by nemal byť nikdy zakrytý.
- Dbajte na to, aby bol svetlomet EOX® FL 150 správne namontovaný a zarovnaný.
- **Bezdrôtový počítač na bicykli:** Elektronika bezdrôtových počítačov na bicykli a LED svetlometov sa môže navzájom rušiť. Interferenciu možno znížiť maximalizovaním vzdialenosti medzi svetlometom a počítačom na bicykli a minimalizovaním vzdialenosti medzi vysielačom a prijímačom počítača na bicykli.

Denné svetlá

EOX® FL 150 má automatické denné svietenie. Hneď ako zapnete svetlá na svojom elektrobicykli, EOX® FL 150 sa prepne do režimu denného svietenia (20 LUX) v závislosti od okolitého jasu. Ak sa jas okolia zníži, svetlo sa automaticky prepne do štandardného režimu (150 LUX)

Snímač jasu sa nachádza na zadnej strane svetla:

Uistite sa, že **NIE** je zakrytý alebo znečistený, aby sa zabezpečila bezproblémová prevádzka.



1

VŠEOBECNÉ POKYNY NA INŠTALÁCIU

- !** Skontrolujte, či je zariadenie EOX® FL 150 správne namontované a zarovnané. V prípade svetlometov so samostatným reflektorom **3** sa uistite, že je zarovnaný kolmo na cestu. Na úplne rovnej ceste musí byť vodorovný okraj svetla vždy viditeľný na ceste!

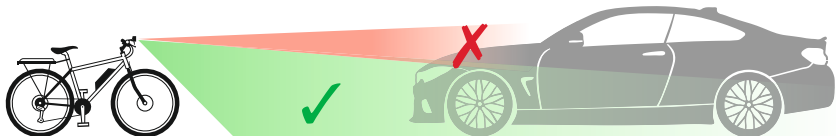

Montážna výška svetlometov a reflektorov predpísaná v Nemecku je 400 až 1200 mm. V prípade potreby sa môžete obrátiť aj na špecializovaného predajcu bicyklov vo vašom okolí. Dbajte na to, aby bol reflektor EOX® FL 150 namontovaný a nastavený tak, aby neoslňoval protiúďce vozidlá.

VAROVANIE! Aby ste predišli pádom, nehodám a vážnym zraneniam, používajte len jeden z dodaných držiakov (na riadidlách alebo na vidlici). **2**

UPOZORNENIE: Nikdy nemontujte držiaky na podpory sedadla!

UPOZORNENIE: Nikdy nemontujte držiaky na kónické komponenty!

VAROVANIE! Nepoužívajte bicykel, ak je svetelný lúč vášho zariadenia EOX® FL 150 **1** nesprávne nastavený alebo ak je zariadenie EOX® FL 150 príliš uvoľnené. Bicykel EOX® FL 150 nastavujte alebo zaisťujte len vtedy, keď je bicykel v pokoji. Oslňovanie protiúďcov vozidiel môže viesť k nehodám. Pred nastavením kolesa EOX® FL 150 najprv uvoľnite skrutku na držiaku. Potom sa uistite, že táto skrutka je opäť dotiahnutá tak, aby sa skrutka ani svetlomet nemohli uvoľniť alebo samovoľne pohnúť.

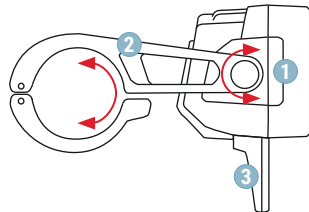

Pripevnite EOX® FL 150 bezpečne na bicykel pomocou jedného z dodaných držiakov.

POZNÁMKA: V prípade použitia iných držiakov nie je možné zaručiť bezpečné pripevnenie.

EOX® FL 150 možno namontovať na riadidlá aj na korunku vidlice. Vyberte si, prosím, uprednostňovanú montáž pre váš bicykel. Štandardná montáž je na riadidlá. K dispozícii sú 2 rôzne priemery riadidiel (31,5 mm alebo 35 mm). Vyberte priemer, ktorý zodpovedá vášmu modelu riadidiel. **2**

- Najprv pripevnite svorku riadidiel k telu svetla pomocou dodanej upevňovacej skrutky.
- Potom otvorte svorku na riadidlá a pripevnite ju k riadidlám.

Prípadne môžete svoj EOX® FL 150 namontovať aj na korunku vidlice. Na tento účel uvoľníte spodný kryt na tele svetla **R**. Zasuňte adaptér na montáž na vidlicu do montážneho rebra a potom upevnite adaptér priloženou skrutkou **A**. Otvor v držiaku riadidiel zakryte priloženým krytom miesta **S**. Teraz môžete svoje svetlo EOX® FL 150 namontovať na štandardný držiak vidlice.

POZOR! Dbajte na to, aby vývod kábla na EOX® FL 150 vždy smeroval priamo nadol. Len tak sa zabezpečí, že svetelný obrazec EOX® FL 150 bude ideálne zarovnaný a reflektor bude optimálne chránený pred vodou.

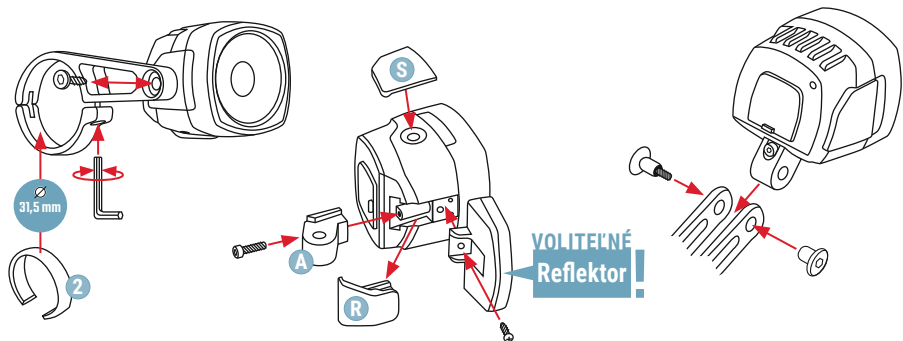

Svetlomet výlučne na pripojenie k zdroju jednosmerného napätia 12 - 16 V / 12 W, napr. k batérii elektronického bicykla.
Pripojenie na zdroj striedavého napätia (napr. dynamo) nie je povolené! Svetlomet EOX® FL 150 vyžaduje menovitý výkon minimálne 12 W.

EOX® FL 150 sa môže pripojiť len k vozidlám, pri ktorých je zabezpečené, že po vypnutí batérie z dôvodu vybitia bude ešte k dispozícii energia na napájanie systému osvetlenia minimálne 2 hodiny.

Na pripojenie k batérii elektrobicykla sa musí použiť vnútorne namontovaný dvojité kábel (čierny vodič = -, modrý vodič = +).
Kábel úplne neodstrihávajte, len ho skráťte na požadovanú dĺžku.

DÔLEŽITÉ: Dodané káblové konektory na plochej strane **PEVNE** stlačte kliešťami!

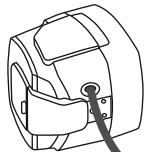

Zapínanie a vypínanie systému EOX® FL 150 prostredníctvom displeja alebo spínača na elektrobicykli (ak systém túto možnosť ponúka). Zariadenie EOX® FL 150 nemá vlastný vypínač.

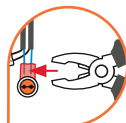
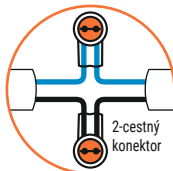

POZOR

Použite sadu káblového pripojenia* kompatibilnú s vaším operátorom.

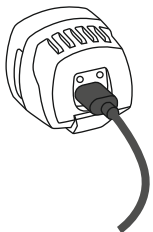

Nabíjací port USB-C

Na nabíjanie elektrických zariadení, ako sú smartfóny, počítače na bicykli atď. Upozorňujeme na maximálny výstupný prúd 2A.

POZOR: Keď je kryt otvorený, svetlo v tomto bode **NIE JE** chránené proti vniknutiu vody!

* Nie je zahrnuté v rozsahu dodávky

MOTOR !

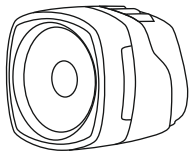

EOX® FL 150

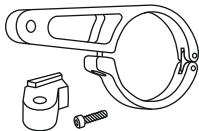
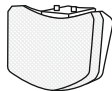
Кріплення на кермо 35 мм
+ Адаптер для кріплення
на вилку + гвинтРозпірне кільце
31,5 мм + кабель
кабельний роз'ємПередній
рефлектор +
монтажний матеріалКороткий посібник +
Інформація
про безпеку

EOX® FL 150: Фари для Е-велосипед з функцією денних ходових вогнів

Використання за призначенням

Фара EOX® FL 150 призначена виключно для велосипедів з педальним керуванням (електровелосипедів). Не схвалено для транспортних засобів, що потребують маркування (швидкісні електровелосипеди).

Примітка:

Ця інструкція з використання призначена для користувачів, які мають знання та досвід у складанні та встановленні велосипедних компонентів.

Інструкції з техніки безпеки

- **УВАГА!** Ніколи не дивіться прямо в увімкнену фару велосипеда.
- EOX® FL 150 ні в якому разі не можна накривати.
- Переконайтеся, що EOX® FL 150 правильно встановлений і вирівняний.
- **Бездротовий велокомп'ютер:** електроніка бездротових велокомп'ютерів і світлодіодних фар може створювати взаємні перешкоди. Перешкоди можна зменшити, максимально збільшивши відстань між фарею і велокомп'ютером і мінімізувавши відстань між передавачем і приймачем велокомп'ютера.

Денні ходові вогні

EOX® FL 150 має автоматичне денне ходове світло. Як тільки ви вмикаєте світло на своєму електровелосипеді, EOX® FL 150 перемикається в денний режим роботи (20 LUX) залежно від яскравості навколишнього середовища. Якщо яскравість навколишнього середовища зменшується, фара автоматично перемикається на стандартний режим (150 LUX).

Датчик яскравості розташований на задній панелі ліхтаря:

Будь ласка, переконайтеся, що він **НЕ** закритий і не забруднений, щоб забезпечити безперерйну роботу.



1 ЗАГАЛЬНІ ІНСТРУКЦІЇ З МОНТАЖУ

! Переконайтеся, що EOX® FL 150 правильно встановлений і вирівняний. Для фар з окремим рефлектором переконайтеся, **3** що він встановлений перпендикулярно до дороги. На абсолютно рівній дорозі горизонтальний край світла завжди повинен бути видимим на дорозі!

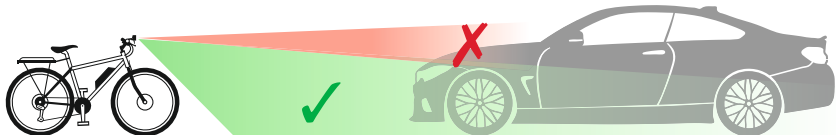

Монтажна висота фар і відбивачів, встановлена в Німеччині, становить від 400 до 1200 мм. За потреби ви також можете звернутися до спеціалізованого велодилера у вашому регіоні. Переконайтеся, що EOX® FL 150 встановлений і вирівняний таким чином, щоб не засліплювати учасників зустрічного руху.

ПОПЕРЕДЖЕННЯ! Щоб уникнути падінь, нещасних випадків і серйозних травм, використовуйте тільки один з кронштейнів, що входять до комплекту (кермо або вилка). **2**

ПРИМІТКА: Ніколи не встановлюйте кронштейни на підніжки сидінь!

ПРИМІТКА: Ніколи не встановлюйте кронштейни на кінцеві компоненти!

ПОПЕРЕДЖЕННЯ! Не використовуйте велосипед, якщо світловий промінь вашого EOX® FL 150 **1** зміщений або якщо EOX® FL 150 занадто розхитаний.

Відрегулюйте або зафіксуйте EOX® FL 150 тільки тоді, коли велосипед нерухомий.

Сліпуче світло зустрічного транспорту може призвести до нещасних випадків.

Перед вирівнюванням EOX® FL 150 спочатку ослабте гвинт на кронштейні.

Переконайтеся, що цей гвинт знову затягнутий, щоб ні гвинт, ні фара не могли ослабнути або рухатися самостійно.

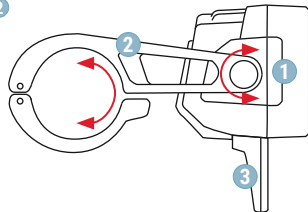

Надійно закріпіть EOX® FL 150 на велосипеді за допомогою одного з кронштейнів, що входять до комплекту.

ПРИМІТКА: У разі використання інших кронштейнів ми не гарантуємо надійність кріплення.

EOX® FL 150 можна встановити як на кермо, так і на вилку. Будь ласка, виберіть бажане положення кріплення для вашого велосипеда. Стандартне кріплення - на кермо. Доступні 2 різні діаметри керма (31,5 мм або 35 мм); виберіть діаметр, який підходить до вашої моделі керма. 2

– Спочатку прикріпіть затискач керма до корпусу ліхтаря за допомогою кріпильного гвинта з комплекту.

– Потім відкрийте затискач для керма і прикріпіть його до керма.

Альтернативно, ви також можете встановити EOX® FL 150 на коронку вилки. Для цього ослабте нижню кришку на корпусі ліхтаря R, вставте адаптер для кріплення на вилку в монтажне ребро, а потім закріпіть адаптер гвинтом A, що додається в комплекті. Закрийте отвір у кронштейні керма кришкою S, що додається. Тепер ви можете встановити EOX® FL 150 на стандартний тримач вилки.

ПОПЕРЕДЖЕННЯ! Переконайтеся, що вихід кабелю на EOX® FL 150 завжди спрямований прямо вниз. Це єдиний спосіб забезпечити ідеальне вирівнювання світлової діаграми спрямованості EOX® FL 150 і оптимальний захист прожектора від води.

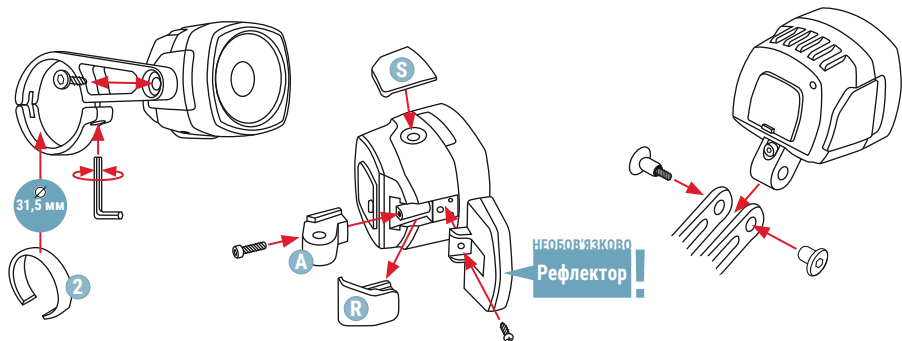

Фара виключно для підключення до джерела постійного струму 12-16 В / 12 Вт, наприклад, на акумуляторі електровелосипеда. Підключення до джерела змінної напруги (наприклад, динамо) заборонено! EOX® FL 150 вимагає щонайменше 12 Вт номінальної потужності.

Підключення EOX® FL 150 дозволено лише на транспортних засобах, у яких гарантовано, що електрика все ще доступна для живлення системи освітлення протягом щонайменше 2 годин після того, як акумулятор був вимкнений через розряд.

Для підключення до батареї електровелосипеда необхідно використовувати внутрішній подвійний кабель (чорний дрот = -, синій дрот = +). Не відріжайте кабель повністю, просто вкоротіть його до необхідної довжини.

ВАЖЛИВО: Будь ласка, **ЩІЛЬНО** притисніть плоскогубцями кабельні роз'єми, що входять до комплекту постачання, з плоского боку!

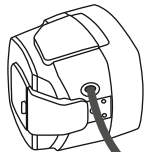

Увімкнення та вимкнення EOX® FL 150 за допомогою дисплея або вимикача на електровелосипеді (якщо система пропонує таку можливість). EOX® FL 150 не має власного вимикача.

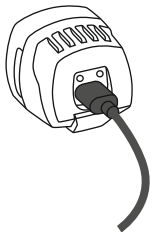

Зарядний порт USB-C

Для зарядження електричних пристроїв, таких як смартфони, велокомп'ютери тощо. Зверніть увагу на максимальний вихідний струм 2А.

УВАГА: При відкритій кришці ліхтар **НЕ** захищений від потрапляння води в цей момент!

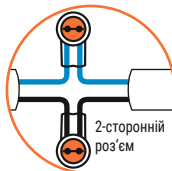

2-сторонній роз'єм

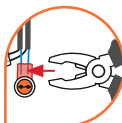

+

-

УВАГА

Будь ласка, використовуйте комплект кабельного з'єднання*, сумісний з вашим оператором

* У комплект поставки не входить

ДВИГУН !

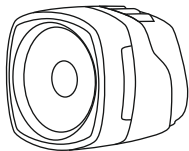

EOX® FL 150

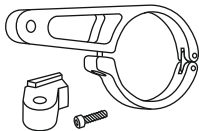
Roktura stiprinājums 35 mm
Dakšas stiprinājuma
adapters + skrūveDistances gredzens
31,5 mm +
kabeļa savienotājsPriekšējais atstarotājs +
montāžas materiālsĪss ceļvedis +
Drošības informācija

EOX® FL 150: E-velosipēda lukturi ar dienas gaitas gaismas funkciju

Paredzētais lietojums

EOX® FL 150 lukturis ir paredzēts tikai velosipēdiem ar pedāļu atbalstu (e-velosipēdiem). Nav apstiprināts transportlīdzekļiem, kuriem nepieciešams marķējums (ātrgaitas e-velosipēdi).

Piezīme:

Šī lietošanas instrukcija ir paredzēta lietotājiem ar zināšanām un pieredzi velosipēdu sastāvdaļu montāžā un uzstādīšanā.

Drošības instrukcijas

- **BRĪDINĀJUMS!** Nekad neskatieties tieši velosipēda lukturi, kad tas ir ieslēgts.
- EOX® FL 150 nekad nedrīkst aizklāt.
- Pārliecinieties, ka EOX® FL 150 ir pareizi uzstādīts un izlīdzināts.
- **Bezvadu velosipēda dators:** bezvadu velosipēda datoru un LED lukturu elektronika var savstarpēji traucēt. Traucējumus var samazināt, maksimāli palielinot attālumu starp lukturi un velosipēda datoru un samazinot attālumu starp velosipēda datora raidītāju un uztvērēju.

Dienas gaitas gaisma

EOX® FL 150 ir aprīkots ar automātisko dienas gaitas gaismu. Tiklīdz jūs ieslēdzat savu e-velosipēda apgaismojumu, EOX® FL 150 pārslēdzas uz dienas gaitas režīmu (20 LUX) atkarībā no apkārtējās vides spilgtuma. Ja apkārtējās vides spilgtums samazinās, gaisma automātiski pārslēdzas uz standarta režīmu (150 LUX).

Spilgtuma sensors atrodas gaismas ierīces aizmugurē:

Lai nodrošinātu ne-traucētu darbību, pārliecinieties, ka tas **NAV** aizklāts vai netīrs.



1 VISPĀRĪGAS UZSTĀDĪŠANAS INSTRUKCIJAS

- ! Pārļiecinieties, ka EOX® FL 150 ir pareizi uzstādīts un izlīdzināts. Priekšējiem lukturiem ar atsevišķu atstarotāju pārļiecinieties, ka tas ir izlīdzināts perpendikulāri ceļam. 3 Uz pilnīgi līdzena ceļa horizontālajai gaismas malai vienmēr jābūt redzamai uz ceļa!

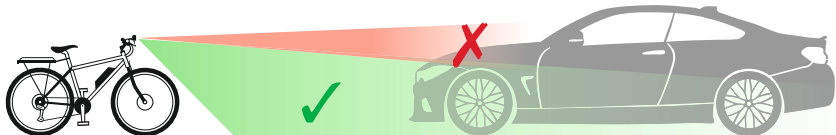

Noteiktais uzstādīšanas augstums lukturiem un atstarotājiem Vācijā ir no 400 līdz 1200 mm. Vajadzības gadījumā varat sazināties ar velosipēdu tirgotāju savā reģionā. Pārļiecinieties, ka EOX® FL 150 ir uzstādīts un noregulēts tā, lai netiktu apzīlbināta pretimbraucošā satiksme.

BRĪDINĀJUMS! Lai izvairītos no kritieniem, negadījumiem un nopietnām traumām, izmantojiet tikai vienu no komplektācijā iekļautajiem stiprinājumiem (stūres vai dakšas). 2

PIEZĪME: Nekad nemontējiet kronšteinus uz sēdekļa balstiem!

PIEZĪME: Nekad nemontējiet kronšteinus uz konusveida detaļām!

BRĪDINĀJUMS! Neizmantojiet velosipēdu, ja EOX® FL 150 1 gaismas kūlis ir nepareizi izlīdzināts vai ja EOX® FL 150 ir pārāk vaļīgs. EOX® FL 150 regulējiet vai bloķējiet tikai tad, kad velosipēds ir nekustīgs. Pretimbraucošo transportlīdzekļu apzīlbināšana var izraisīt negadījumus. Pirms EOX® FL 150 regulēšanas vispirms atskrūvējiet kronšteina skrūvi. Pārļiecinieties, ka šī skrūve pēc tam atkal ir pievilktā tā, lai nedz skrūve, nedz lukturis nevarētu atslābināties vai kustēties pats no sevis.

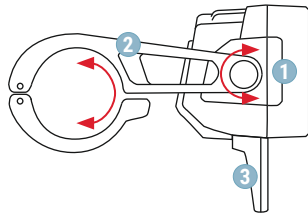

Piestipriniet EOX® FL 150 droši pie velosipēda, izmantojot vienu no komplektācijā iekļautajiem kronšteinu.

PIEZĪME: Ja tiek izmantoti citi kronšteini, nevar garantēt drošu piestiprināšanu.

EOX® FL 150 var uzstādīt gan uz stūres, gan uz dakšas vainaga. Lūdzu, izvēlieties savam velosipēdam piemērotāko montāžas situāciju. Standarta uzstādīšana ir uz stūres. Ir pieejami 2 dažādi stūres diametri (31,5 mm vai 35 mm); **2** izvēlieties savam stūres modelim atbilstošāko diametru.

- Vispirms piestipriniet stūres skavu pie gaismas korpusa, izmantojot komplektā iekļauto stiprinājuma skrūvi.
- Pēc tam atveriet stūres skavu un piestipriniet skavu pie stūres.

Alternatīvi varat arī uzstādīt EOX® FL 150 uz dakšas kronšteina. Lai to izdarītu, atbrīvojiet gaismas korpusa apakšējo vāciņu **R** levietojiet dakšas montāžas adapteri montāžas rievā un pēc tam nostipriniet adapteri ar pievienoto skrūvi **A**. Aizveriet caurumu stūres kronšteinā ar pievienoto vītas vāciņu **S**. Tagad jūs varat uzstādīt EOX® FL 150 uz standarta dakšas turētāja.

BRĪDINĀJUMS! Pārliedzinieties, ka EOX® FL 150 kabeļa zvads vienmēr ir vērsts taisni uz leju. Tas ir vienīgais veids, kā nodrošināt, ka EOX® FL 150 gaismas modelis ir ideāli izlīdzināts un prožektors ir optimāli aizsargāts pret ūdeni.

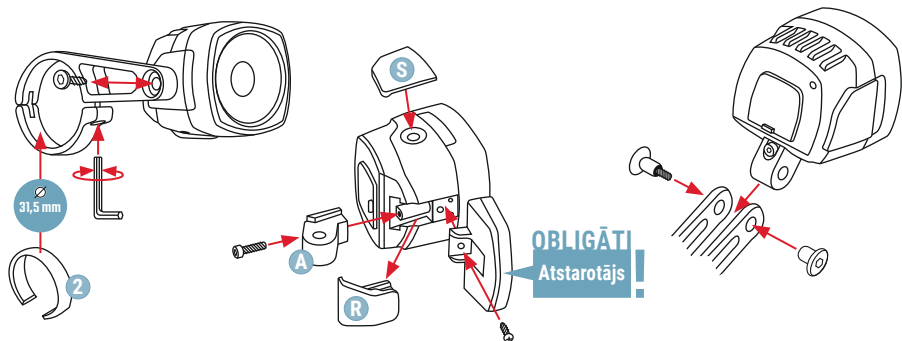

Priekšējais lukturis paredzēts tikai un vienīgi pieslēgšanai līdzstrāvas sprieguma avotam 12 - 16V / 12W, piemēram, e-velosipēda akumulatoram. Nav atļauts pieslēgt maiņstrāvas sprieguma avotam (piemēram, dinamo)! EOX® FL 150 nepieciešama vismaz 12W nominālā jauda.

EOX® FL 150 drīkst pieslēgt tikai tādiem transportlīdzekļiem, kuros ir nodrošināts, ka pēc akumulatora izslēgšanas izlādes dēļ apgaismojuma sistēmas barošanai ir pieejama jauda vismaz 2 stundas.

Savienošanai ar e-velosipēda akumulatoru jāizmanto iekšpusē iebūvēts dubultais kabelis (melnais vads = -, zilais vads = +). Nepārgrieziet kabeli pilnībā, tikai saīsiniet to līdz vajadzīgajam garumam.

SVARĪGI: Piegādātos kabeļu savienotājus no plakanās puses cieši saspiediet kopā ar knaiblēm!

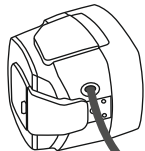

EOX® FL 150 ieslēgšana un izslēgšana, izmantojot displeju vai slēdzi uz e-velosipēda (ja sistēma piedāvā šādu iespēju). EOX® FL 150 nav sava slēdža.

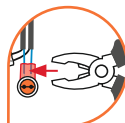
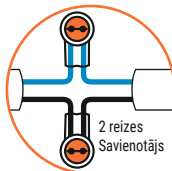

UZMANĪBU

Lūdzu, izmantojiet kabeļu savienojuma komplektu*, kas ir saderīgs ar jūsu operatoru.

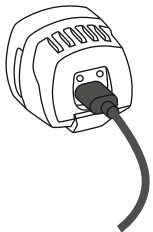

USB-C uzlādes ports

Elektrisko ierīču, piemēram, viedtālruni, velosipēdu datoru u. c., uzlādei. Lūdzu, ņemiet vērā, ka maksimālā izejas strāva ir 2A.

UZMANĪBU: Ja vāks ir atvērts, gaisma šajā brīdī **NAV** aizsargāta pret ūdens iekļūšanu!



*Nav iekļauts sūtījumā

MOTORS !

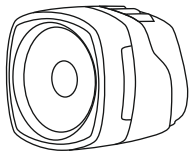

EOX® FL 150

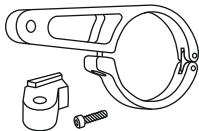
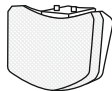
Rankenos tvirtinimas prie
vairo 35 mm + Šakės tvirtinimo
adapteris + varžtasTarpinis žiedas 31,5 mm +
kabelio jungtisPriekinis reflektorius +
montavimo medžiagaTrumpas vadovas +
Saugos informacija

EOX® FL 150: El. dviračio priekiniai žibintai su dienos šviesos funkcija

Numatomas naudojimas

EOX® FL 150 priekinis žibintas skirtas tik dviračiams su pedaly pagalba (el. dviračiams). Nepatvirtintas transporto priemonėms, kurioms reikia ženklavimo (greitieji el. dviračiai).

Pastaba:

Ši naudojimo instrukcija skirta naudotojams, turintiems žinių ir patirties montuojant ir montuojant dviračių komponentus.

Saugos instrukcijos

- **ĮSPĖJIMAS!** Niekada nežiūrėkite tiesiai į jį jungtą dviračio žibintą.
- EOX® FL 150 niekada negalima uždengti.
- Įsitikinkite, kad EOX® FL 150 yra tinkamai sumontuotas ir sureguliuotas.
- **Belaidis dviračių kompiuteris:** belaidžius dviračių kompiuterių ir LED žibintų elektronika gali trukdyti viena kitai. Trikdžius galima sumažinti kuo labiau padidinus atstumą tarp priekinio žibinto ir dviračio kompiuterio ir kuo labiau sumažinus atstumą tarp dviračio kompiuterio siųstuvo ir imtuvo.

Dienos šviesos žibintas

EOX® FL 150 turi automatinį dienos šviesos žibintą. Kai tik įjungiate savo el. dviračio žibintus, EOX® FL 150 persijungia į dienos režimą (20 LUX), priklausomai nuo aplinkos šviesumo. Jei aplinkos ryškumas sumažėja, šviesa automatiškai persijungia į standartinį režimą (150 LUX).

Ryškumo jutiklis yra galinėje lemputės dalyje:

Kad jis veiktų sklandžiai, įsitikinkite, kad jis **NĖRA** uždengtas ar suteptas.



1

BENDROSIOS MONTAVIMO INSTRUKCIJOS

- ! Įsitinkite, kad EOX® FL 150 yra tinkamai sumontuotas ir išlygintas. Jei tai žibintai su atskiru reflektoriumi, 3 įsitinkite, kad jis išlygintas statmenai keliui. Visiškai lygiame kelyje horizontalus šviesos kraštas visada turi būti matomas ant kelio!

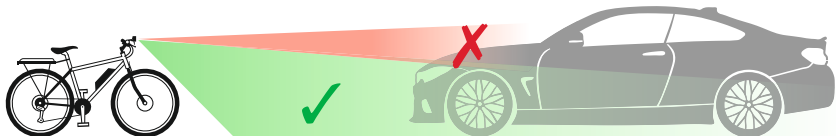

Vokietijoje nustatytas priekinių žibintų ir atšvaitų montavimo aukštis yra 400-1200 mm. Prireikus taip pat galite kreiptis į specializuotą dviračių pardavėją savo vietovėje. Įsitinkite, kad EOX® FL 150 yra sumontuotas ir sureguliuotas taip, kad priešpriešiais atvažiuojantys automobiliai nebūtų akinami.

ĮSPĖJIMAS! Kad išvengtumėte kritimų, nelaimingų atsitikimų ir rimtų sužalojimų, naudokite tik vieną iš pateiktų laikiklių 2 (vairo arba šakės).

DĖMESIO: Niekada nemontuokite laikiklių ant sėdynės atramų!

DĖMESIO: Niekada nemontuokite laikiklių ant kūginių komponentų!

ĮSPĖJIMAS! Nenaudokite dviračio, jei jūsų EOX® FL 150 1 šviesos spindulys yra neteisingai sureguliuotas arba jei EOX® FL 150 yra pernelyg laisvas. Reguluokite arba fiksukite EOX® FL 150 tik tada, kai dviratis stovi. Priešpriešiais atvažiuojančių transporto priemonių akinimas gali sukelti nelaimingų atsitikimų. Prieš derindami EOX® FL 150, pirmiausia atlaisvinkite laikiklio varžtą. Po to įsitinkite, kad šis varžtas vėl priveržtas taip, kad nei varžtas, nei žibintas negalėtų atsiloaisvinti ar judėti savaime.

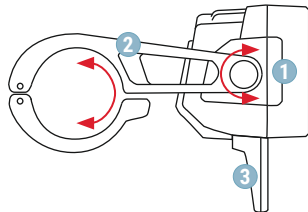

Tvirtai pritvirtinkite „EOX® FL 150“ prie dviračio naudodami vieną iš pateiktų laikiklių.

DĖMESIO: Jei naudojami kiti laikikliai, negalima garantuoti, kad tvirtinimas bus saugus.

EOX® FL 150 galima montuoti ir ant vairo, ir ant šakės karūnos. Pasirinkite pageidaujimą tvirtinimo būdą savo dviračiui.

Standartinis montavimas - ant vairo. Galimi 2 skirtingi vairo skersmenys **2** (31,5 mm arba 35 mm); pasirinkite savo vairo modelį atitinkantį skersmenį.

– Pirmiausia pritvirtinkite vairo spaustuką prie žibinto korpuso naudodami komplekte esantį tvirtinimo varžtą.

– Tada atidarykite vairo spaustuką ir pritvirtinkite spaustuką prie vairo.

EOX® FL 150 taip pat galite montuoti ant šakės karūnėlės. Atlaisvinkite apatinį žibinto korpuso dangtelį **R** įkiškite šakės tvirtinimo adapterį į tvirtinimo briauną ir pritvirtinkite adapterį pridėtu varžtu **A**. Uždenkite skylę vairo laikiklyje pridėtu svetainės dangteliu **S**. Dabar galite montuoti EOX® FL 150 ant standartinio šakės laikiklio.

ĮSPĖJIMAS! Užtikrinkite, kad EOX® FL 150 laido išvestis visada būtų nukreipta tiesiai žemyn. Tik taip bus užtikrinta, kad EOX® FL 150 šviesos raštas būtų idealiai suderintas ir prožektorius būtų optimaliai apsaugotas nuo vandens.

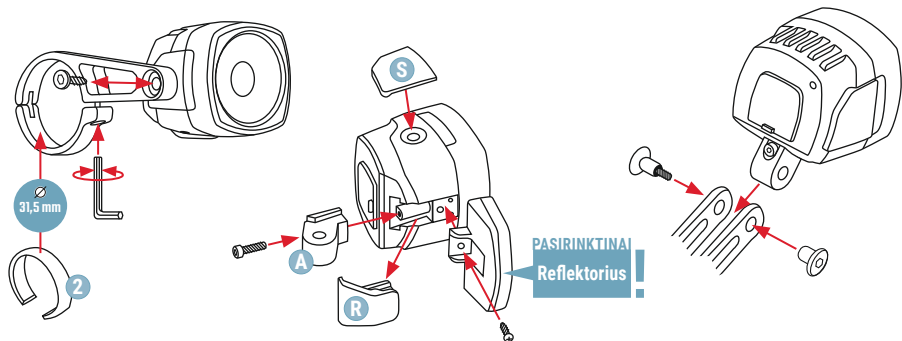

Priekinis žibintas skirtas tik prijungti prie 12-16V / 12W nuolatinės įtampos šaltinio, pvz., prie el. dviračio akumuliatoriaus. Jungti prie kintamosios įtampos šaltinio (pvz., dinamo) draudžiama! Žibintui EOX® FL 150 reikia bent 12W vardinės galios.

EOX® FL 150 galima jungti prie transporto priemonių tik tada, kai užtikrinama, kad dėl išsikrovimo išjungus akumuliatorių, apšvietimo sistemą bus galima maitinti bent 2 valandas.

Jungiant prie el. dviračio akumuliatoriaus turi būti naudojamas viduje sumontuotas dvigubas laidas (juodas laidas = -, mėlynas laidas = +). Visiškai nenutraukite kabelio, tik sutrumpinkite jį iki reikiamo ilgio.

SVARBU: tvirtai suspauskite replėmis plokščiosios pusės kabelių jungtis!

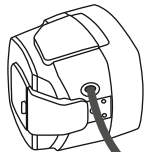

EOX® FL 150 įjungimas ir išjungimas per ekraną arba el. dviračio jungiklius (jei sistema siūlo šią galimybę). EOX® FL 150 neturi savo jungiklio.

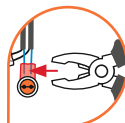
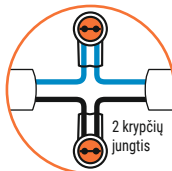

DĖMESIO

Naudokite su operatoriumi suderinamą kabelių jungčių rinkinį*.

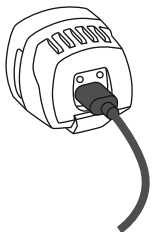

USB-C įkrovimo prievadas

Įkrauti elektros prietaisus, pvz., išmaniuosius telefonus, dviračių kompiuterius ir kt. Atkreipkite dėmesį, kad didžiausia išėjimo srovė yra 2A.

DĖMESIO: kai dangtelis atidarytas, lemputė šiuo metu **NĖRA** apsaugota nuo vandens patekimo!

+

-

*Neįtraukta į pristatymo apimtį

MOTORAS !

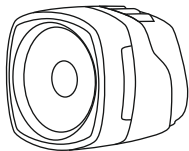

EOX® FL 150

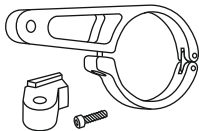
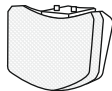
Käepideme kinnitus 35 mm
Kahvli kinnituse adapter +
kruviVahepealne rõngas
31,5 mm +
kaabliühendusEsipeegel +
kinnitusmaterjalKiirjuhend +
Ohutusalaone teave

EOX® FL 150: E-jalgratta esituled koos päevase sõidutulede funktsiooniga

Kasutusotstarve

EOX® FL 150 esilatern on mõeldud ainult pedaali abil liikuvatele jalgratastele (e-jalgrattad). Ei ole heaks kiidetud märgistust nõudvatele sõidukitele (kiired e-jalgrattad).

Märkus:

Käesolev kasutusjuhend on mõeldud kasutajatele, kellel on teadmised ja kogemused jalgrattakomponentide kokkupaneku ja paigaldamise kohta.

Ohutusjuhised

- **HOIATUS!** Ärge kunagi vaadake otse jalgratta esilaternasse, kui see on sisse lülitatud.
- EOX® FL 150 ei tohi kunagi katta.
- Veenduge, et EOX® FL 150 on korralikult paigaldatud ja joondatud.
- **Juhtmevabad jalgrattaarvutid:** Juhtmevabade jalgrattaarvutite elektroonika ja LED-peatuled võivad üksteist häirida. Häireid saab vähendada, kui suurendada esilaternat ja jalgrattakompuutri vahelist kaugust ning vähendada jalgrattakompuutri saatja ja vastuvõtja vahelist kaugust.

Päevane sõidutuli

EOX® FL 150-l on automaatne päevavalgus. Niipea, kui lülitate oma e-ratta tuled sisse, lülitub EOX® FL 150 sõltuvalt ümbritseva keskkonna heledusest päeval ajal töötavale režiimile (20 LUX). Kui ümbritseva keskkonna heledus väheneb, lülitub valgus automaatselt tavarežiimile (150 LUX).

Heledusandur asub valgusti tagaküljel:

Veenduge, et see poleks kaetud ega määrdunud, et tagada sujuv toimimine.



- ! Veenduge, et EOX® FL 150 on korralikult paigaldatud ja joondatud. Eraldi reflektoriga esilaternate puhul veenduge, et see on joondatud risti teega. 3 Täiesti tasasel teel peab horisontaalne valgusserv olema alati teele nähtav!

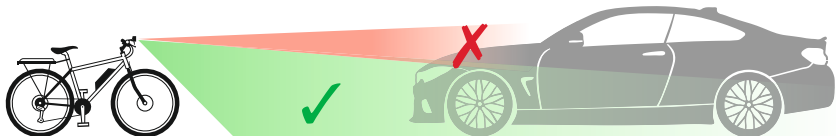

Saksamaal ettenähtud esilaternate ja helkurite paigalduskõrgus on 400-1200 mm. Vajaduse korral võite pöörduda ka oma piirkonna jalgrattakaupmehe poole. Veenduge, et EOX® FL 150 oleks paigaldatud ja joondatud nii, et vastassuunaväli ei pimestaks.

HOIATUS! Et vältida kukkumisi, õnnetusi ja tõsiseid vigastusi, kasutage ainult ühte kaasasolevatest hoidikutest (juhtrauda või kahvlit). 2

MÄRKUS: Ärge kunagi kinnitage klambreid istmele!

MÄRKUS: Ärge kunagi paigaldage kronsteineid koonuslike osade külge!

HOIATUS! Ärge kasutage jalgratast, kui teie EOX® FL 150 1 valgusvihu on valesti suunatud või kui EOX® FL 150 on liiga lõdvalt kinnitatud. Reguleerige või lukustage EOX® FL 150 ainult siis, kui jalgratas on paigal. Vastassuunalise liikluse pimestamine võib põhjustada õnnetusi. Enne EOX® FL 150 joondamist lõdvendage esmalt klambriil olevat kruvi. Veenduge, et see kruvi on seejärel uuesti kinni keeratud, nii et kruvi ega esilatern ei saaks lahti tulla ega iseseisvalt liikuda.

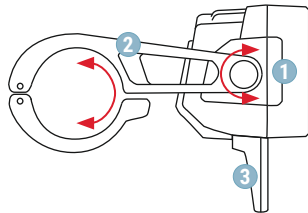

Kinnitage EOX® FL 150 kindlalt jalgratta külge, kasutades ühte kaasasolevatest klambritest.

MÄRKUS: Kui kasutatakse muid klambreid, ei saa tagada turvalist kinnitamist.

EOX® FL 150 saab paigaldada nii juhtrauale kui ka kahvli kroonile. Palun valige oma rattajaoks eelistatud paigaldusolukord. Standardne paigaldus on juhtraua külge. Saadaval on 2 erinevat juhtraua läbimõõtu **2** (31,5 mm või 35 mm); valige oma juhtraua mudelile vastav läbimõõt.

– Kinnitage kõigepealt juhtrauaklamber valgusti korpuse külge, kasutades kaasasolevat kinnituskruvi.

– Seejärel avage juhtrauaklamber ja kinnitage klamber juhtrauale.

Alternatiivina võite paigaldada oma EOX® FL 150 ka kahvlikroonile. Selleks vabastage valguse korpuse alumine kate **R**. Lükake kahvli paigaldusadapter paigaldusriba sisse ja kinnitage adapter kaasasoleva kruviga **A**. Katke juhtrauakinnituses olev auk kaasasoleva kohakattega **S**. Nüüd saate oma EOX® FL 150 paigaldada standardse kahvlihooidiku külge.

HOIATUS! Veenduge, et EOX® FL 150 kaabli väljalaskeava näitaks alati otse alla. Ainult nii on võimalik tagada, et EOX® FL 150 valgusvihu on ideaalselt joondatud ja et valgusvihu on optimaalselt kaitstud vee eest.

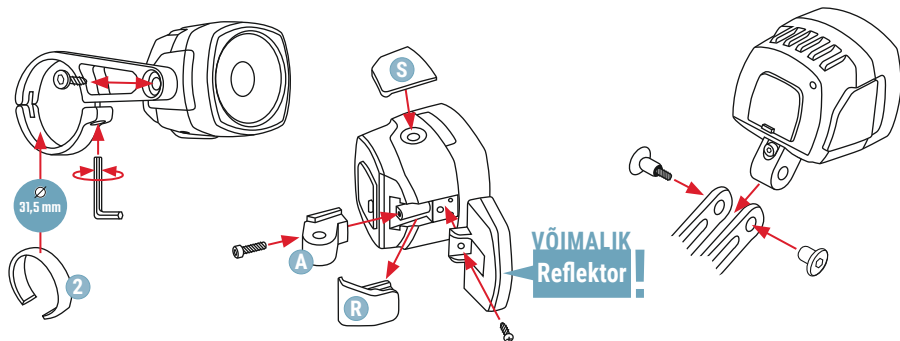

Esilatern ainult 12 - 16V / 12W alalisvooluallikaga ühendamiseks, nt e-jalgratta akuga. Ühendamine vahelduvpingeallikaga (nt dünamoga) ei ole lubatud! EOX® FL 150 vajab vähemalt 12W nimivõimsust.

EOX® FL 150 tohib ühendada ainult selliste sõidukitega, mille puhul on tagatud, et valgustusüsteemi toide on veel vähemalt 2 tundi pärast aku tühjenemise tõttu väljalülitamist saadaval.

Elektronilise jalgratta akuga ühendamiseks tuleb kasutada sisemiselt paigaldatud topeltkaablit (must juhe = -, sinine juhe = +).

Ärge lõigake kaablit täielikult läbi, vaid lühendage seda vajaliku pikkusega.

TÄHELEPANU: Palun vajutage kaasasolevad kaabliühendused lamedal küljel tangidega kindlalt kokku!

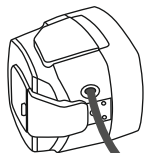

EOX® FL 150 sisse- ja väljalülitamine ekraani või e-ratta lüliti abil (kui süsteem pakub seda võimalust). EOX® FL 150-i ei ole oma lülilit.

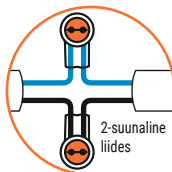

2-suunaline liides

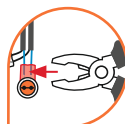

TÄHELEPANU

Palun kasutage oma operaatoriga ühilduvat kaabliühenduskomplekti*.

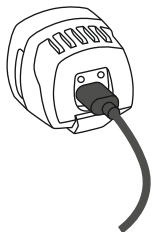

USB-C laadimisport

Elektriliste seadmete, näiteks nutitelefoni, jalgrattaarvutite jms laadimiseks. Pange tähele, et maksimaalne väljundvool on 2A.

TÄHELEPANU: Kui kate on avatud, ei ole valgusti sel hetkel vee sissetungi eest kaitstud!

+

-

*Ei kuulu tarnekomplekti

MOTOR



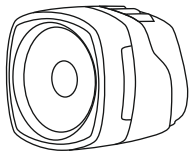

EOX® FL 150

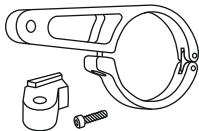

Styrholder 35 mm
Adapter til gaffelmontering +
skrue



Afstandsring 31,5 mm +
Kabelstik

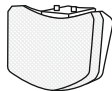

Reflektor foran +
Monteringsmateriale



Hurtig guide +
Oplysninger om sikkerhed

EOX® FL 150: Forlygter til elcykler med kørelysfunktion i dagtimerne

Tilsløget brug

EOX® FL 150-forlygten er udelukkende beregnet til cykler med pedalassistance (el-cykler). Ikke godkendt til køretøjer, der kræver mærkning (hurtige el-cykler).

Bemærk venligst:

Denne brugsanvisning er beregnet til brugere med viden og erfaring inden for montering og installation af cykelkomponenter.

Sikkerhedsinstruktioner

- **ADVARSEL!** Kig aldrig direkte ind i cykellygten, når den er tændt.
- EOX® FL 150 må aldrig tildækkes.
- Sørg for, at EOX® FL 150 er korrekt monteret og justeret.
- **Trådløse cykelcomputere:** Elektronikken i trådløse cykelcomputere og LED-forlygter kan forstyrre hinanden. Interferens kan reduceres ved at maksimere afstanden mellem forlygten og cykelcomputeren og minimere afstanden mellem cykelcomputerens sender og modtager.

Kørelys i dagtimerne

EOX® FL 150 har et automatisk kørelys i dagtimerne. Så snart du tænder lyset på din elcykel, skifter EOX® FL 150 til dagskørelys (20 LUX) afhængigt af lysstyrken i omgivelserne. Hvis den omgivende lysstyrke falder, skifter lyset automatisk til standardtilstand (150 LUX).

Lysstyrkesensoren er placeret på bagsiden af lampen:

Sørg for, at den **IKKE** er tildækket eller snavset for at sikre problemfri drift.



1 GENERELLE INSTALLATIONSINSTRUKTIONER

- ! Sørg for, at EOX® FL 150 er korrekt monteret og justeret. Ved forlygter med en separat reflektor 3 skal du sørge for, at den er rettet vinkelret på vejen. På en helt flad vej skal den vandrette lyskant altid være synlig på vejen!

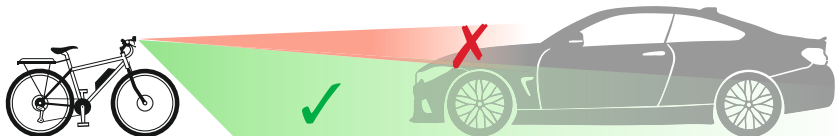

Monteringshøjden for forlygter og reflekser, der er foreskrevet i Tyskland, er mellem 400 og 1200 mm. Hvis det er nødvendigt, kan du også kontakte en specialiseret cykelhandler i dit område. Sørg for, at EOX® FL 150 er monteret og justeret på en sådan måde, at modkørende trafik ikke blændes.

ADVARSEL! For at undgå fald, ulykker og alvorlige skader må du kun bruge et af de medfølgende beslag 2 (styr eller gaffel).

BEMÆRK: Monter aldrig beslag på sædestykker!

BEMÆRK: Monter aldrig beslag på koniske komponenter!

ADVARSEL! Brug ikke cyklen, hvis lysstrålen på din EOX® FL 150 1 er forkeret justeret, eller hvis EOX® FL 150 er for løs.

Juster eller lås kun EOX® FL 150, når cyklen står stille. Blænding af modkørende trafik kan føre til ulykker. Før du justerer EOX® FL 150, skal du først løsne skruen på beslaget. Sørg for, at denne skrue derefter strammes igen, så hverken skruen eller forlygten kan løsne sig eller bevæge sig af sig selv.

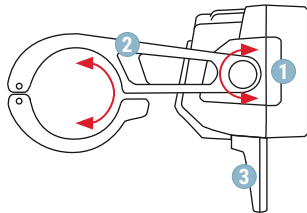

Sæt EOX® FL 150 sikkert fast på cyklen ved hjælp af et af de medfølgende beslag.

BEMÆRK: Hvis der anvendes andre beslag, kan der ikke gives nogen garanti for sikker montering.

EOX® FL 150 kan monteres både på styret og på gaffelkronen. Vælg den foretrukne monteringsituation til din cykel. Standardmonteringen er på styret. Der er 2 forskellige styrdiametre til rådighed (31,5 mm eller 35 mm) ②; vælg den diameter, der passer til din styrimodel.

– Sæt først styrklemmen fast på lygten ved hjælp af den medfølgende skrue.

– Åbn derefter styrklemmen, og sæt den fast på dit styr.

Alternativt kan du også montere din EOX® FL 150 på gaffelkronen. For at gøre dette skal du løsne bunddækslet på lygtehuset ①, skubbe gaffelmonteringsadapteren ind i monteringsribben og derefter fastgøre adapteren med den medfølgende skrue ④. Dæk hullet i styrets beslag med det medfølgende dæksel ⑤. Du kan nu montere din EOX® FL 150 på en standard gaffelholder.

ADVARSEL! Sørg for, at kabeludgangen på EOX® FL 150 altid peger lige nedad. Det er den eneste måde, hvorpå man kan sikre, at EOX® FL 150's lysmønster er optimalt justeret, og at projektøren er optimalt beskyttet mod vand.

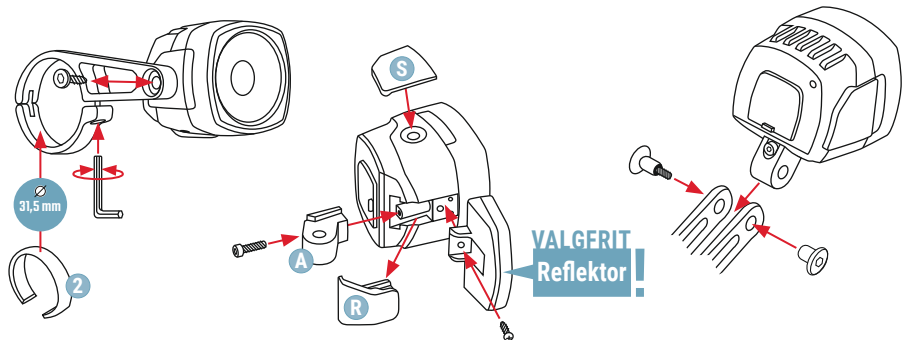

Forlygte udelukkende til tilslutning til en jævnspændingskilde på 12 - 16V / 12W, f.eks. til et elcykelbatteri. Tilslutning til en vekselstrømskilde (f.eks. en dynamo) er ikke tilladt! EOX® FL 150 kræver mindst 12W nominal effekt.

EOX® FL 150 må kun tilsluttes køretøjer, hvor det er sikret, at der stadig er strøm til rådighed til at forsyne belysningsystemet i mindst 2 timer, efter at batteriet er blevet slukket på grund af afladning.

Det indvendigt monterede dobbeltkabel (sort ledning = -, blå ledning = +) skal bruges til tilslutning til et elcykelbatteri. Klip ikke kablet helt over, men afkort det til den ønskede længde.

VIGTIGT: Tryk de medfølgende kabelstik på den flade side **FAST** sammen med en tang!

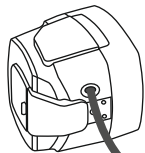

Tænd og sluk for EOX® FL 150 via displayet eller kontakten på elcyklen (hvis systemet tilbyder denne mulighed). EOX® FL 150 har ikke sin egen kontakt.

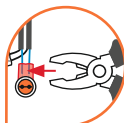
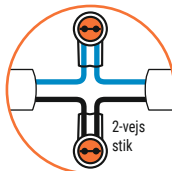

OPMÆRKSOMHED
Brug det kabeltilslutningsæt*, der er kompatibelt med din operatør

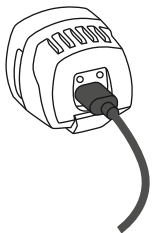

USB-C-opladningsport

Til opladning af elektriske enheder som smartphones, cykelcomputere osv. Bemærk den maksimale udgangsstrøm på 2A.

OBS: Når dækslet er åbent, er lampen **IKKE** beskyttet mod vandindtrængning på dette sted!

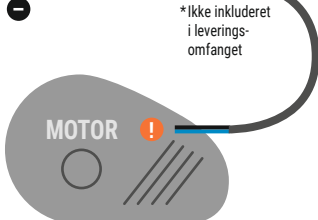

*Ikke inkluderet i leveringsomfang

MOTOR

NO PAKKENS INNHOLD + INTRODUKSJON

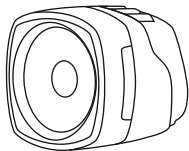

EOX® FL 150

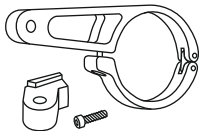

Styrefeste 35 mm
Adapter for gaffelfeste +
skrue



Avstandsring 31,5 mm +
kabelkontakt

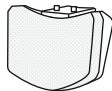

Reflektor foran +
monteringsmateriale



Hurtigveiledning +
sikkerhetsinformasjon

EOX® FL 150: Frontlykter for elsykkel med kjørelysfunksjon

Tiltenkt bruk

EOX® FL 150-hovedlykten er utelukkende beregnet på sykler med pedalassistanse (elsykler). Ikke godkjent for kjøretøy som krever merking (raske elsykler).

Merk følgende:

Denne bruksanvisningen er beregnet på brukere med kunnskap om og erfaring med montering og installasjon av sykkelkomponenter.

Sikkerhetsinstruksjoner

- **ADVARSEL!** Se aldri direkte inn i sykkellyset når det er slått på.
- EOX® FL 150 må aldri tildekkes.
- Sørg for at EOX® FL 150 er riktig montert og innrettet.
- **Trådløse sykkelcomputere:** Elektronikken i trådløse sykkelcomputere og LED-hovedlykter kan forstyrre hverandre. Interferens kan reduseres ved å maksimere avstanden mellom frontlyset og sykkelcomputeren og minimere avstanden mellom senderen og mottakeren på sykkelcomputeren.

Kjørelys på dagtid

EOX® FL 150 har et automatisk kjørelys på dagtid. Så snart du slår på lysene på elsykkelen, skifter EOX® FL 150 til dagkjøringsmodus (20 LUX) avhengig av lysstyrken i omgivelsene. Hvis lysstyrken i omgivelsene avtar, skifter lyset automatisk til standardmodus (150 LUX).

Lysstyrkesensoren er plassert på baksiden av lampen:

Sørg for at den **IKKE** er tildekket eller tilsmusset for å sikre problemfri drift.



1

GENERELLE MONTERINGSANVISNINGER

- ! Sørg for at EOX® FL 150 er riktig montert og innrettet. For frontlykter med separat reflektor 3 må du sørge for at den er rettet vinkelrett mot veien. På en helt flat vei må den horisontale lyskanten alltid være synlig på veien!

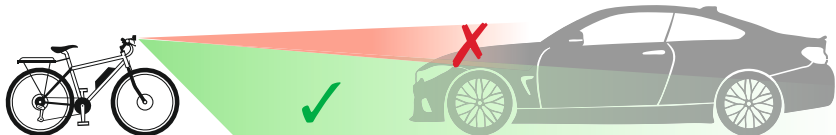

Monteringshøyden for frontlykter og reflekser som er foreskrevet i Tyskland, er mellom 400 og 1200 mm. Ved behov kan du også kontakte en sykkelforhandler i ditt område. Sørg for at EOX® FL 150 er montert og innrettet på en slik måte at møtende trafikk ikke blendes.

ADVARSEL! For å unngå fall, ulykker og alvorlige skader må du bare bruke en av de medfølgende festene 2 (styre eller gaffel).

MERK: Monter aldri braketter på setestøtter!

MERK: Monter aldri braketter på koniske komponenter!

ADVARSEL! Ikke bruk sykkelen hvis lysstrålen på EOX® FL 150 1 er feiljustert eller hvis EOX® FL 150 er for løs. EOX® FL 150 må kun justeres eller låses når sykkelen står stille. Blending av motgående trafikk kan føre til ulykker. Før du justerer EOX® FL 150, må du først løsne skruen på braketten. Pass på at denne skruen deretter strammes til igjen, slik at verken skruen eller frontlykten kan løsne eller bevege seg av seg selv.

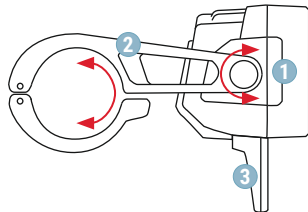

Fest EOX® FL 150 sikkert til sykkelens ved hjelp av en av de medfølgende brakettene.

MERK: Hvis du bruker andre braketter, kan vi ikke garantere at den sitter sikkert.

EOX® FL 150 kan monteres både på styret og på gaffelkronen. Velg den monterings-situasjonen som passer best for sykkelens din.

Standard monteringen er på styret. Det finnes to forskjellige diametre på styret **2** (31,5 mm eller 35 mm); velg den diameteren som passer til din styremodell.

- Fest først styreklemmen til lykten ved hjelp av den medfølgende festeskruen.
- Åpne deretter styreklemmen og fest klemmen til styret.

Alternativt kan du også montere EOX® FL 150 på gaffelkronen. Dette gjør du ved å løsne bunndekselet på lyskroppen **R**, skyve gaffelmonteringsadapteren inn i monteringsribben og deretter feste adapteren med den vedlagte skruen **A**. Dekk til hullet i styrebrakettene med det vedlagte dekselet **S**. Du kan nå montere EOX® FL 150 på en standard gaffelholder.

ADVARSEL! Sørg for at kabelutløpet på EOX® FL 150 alltid peker rett nedover. Bare på denne måten kan du sikre at lysbildet på EOX® FL 150 er optimalt rettet inn og at lyskasteren er optimalt beskyttet mot vann.

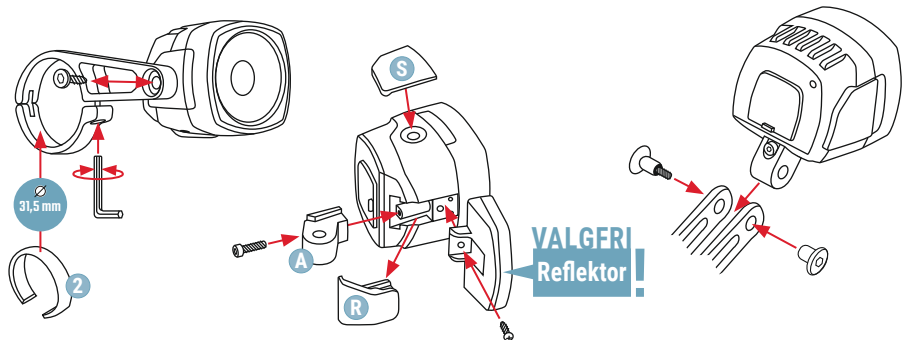

Frontlykten er utelukkende beregnet for tilkobling til en likestrømskilde på 12 - 16V / 12W, f.eks. til et elsykkelbatteri. Tilkobling til en vekselstrømskilde (f.eks. dynamo) er ikke tillatt! EOX® FL 150 krever minst 12W nominell effekt.

EOX® FL 150 må kun kobles til kjøretøy der det er sikret at det fortsatt er strøm til belysningssystemet i minst 2 timer etter at batteriet er slått av på grunn av utladning.

Den innvendig monterte doble kabelen (svart ledning = -, blå ledning = +) må brukes for tilkobling til et elsykkelbatteri. Ikke klipp av kabelen helt, bare kort den ned til ønsket lengde.

VIKTIG: Trykk de medfølgende kabelkontaktene på den flate siden **GODT** sammen med en tang!

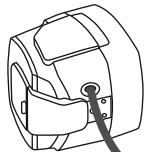

Slå EOX® FL 150 av og på via displayet eller bryteren på elsykkelen (hvis systemet tilbyr dette alternativet). EOX® FL 150 har ingen egen bryter.

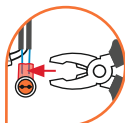
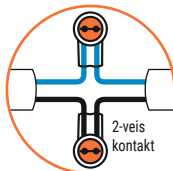

OPPMERKSOMHET
Bruk kabeltilkoblingssettet* som er kompatibelt med operatøren din

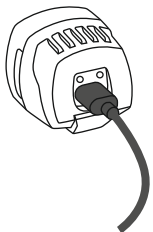

USB-C-ladeport

For lading av elektriske enheter som smarttelefoner, sykkelcomputere osv. Vær oppmerksom på den maksimale utgangsstrømmen på 2A.

OBS: Når dekelet er åpent, er lampen **IKKE** beskyttet mot vanninntrengning på dette punktet!



*Ikke inkludert i leveringsomfang

MOTOR !

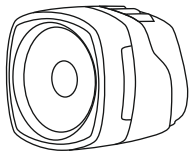

EOX® FL 150

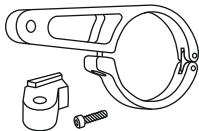
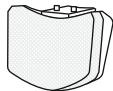
Styrfäste 35 mm
Adapter för gaffelfäste +
skruvDistansring 31,5 mm +
kabelanslutningFrontreflektor +
monteringsmaterialSnabbguide +
säkerhetsinformation

EOX® FL 150: Strålkastare för elcykel med funktion för dagsljus

Avsedd användning

Strålkastaren EOX® FL 150 är endast avsedd för cyklar med pedalassistent (elcyklar).
Ej godkänd för märkningspliktiga fordon (snabba elcyklar).

Observera att:

Denna bruksanvisning är avsedd för användare med kunskap om och erfarenhet av
montering och installation av cykelkomponenter.

Säkerhetsanvisningar

- **WARNING!** Titta aldrig direkt in i cykelstrålkastaren när den är påslagen.
- EOX® FL 150 får aldrig täckas över.
- Se till att EOX® FL 150 är korrekt monterad och riktad.
- **Trådlösa cykeldatorer:** Elektroniken i trådlösa cykeldatorer och LED-strålkastare kan störa varandra. Störningarna kan minskas genom att maximera avståndet mellan strålkastaren och cykeldatorn och minimera avståndet mellan cykeldatorns sändare och mottagare.

Dagsljus

EOX® FL 150 har ett automatiskt dagsljus.
Så snart du tänds lamporna på din elcykel
växlar EOX® FL 150 till dagsljusläge (20 LUX)
beroende på ljusstyrkan i omgivningen.
Om ljusstyrkan i omgivningen minskar växlar
lampan automatiskt till standardläge (150 LUX).

Ljusstyrkesensorn är placerad på baksidan av lampan:

Se till att den **INTE** är täckt eller
smutsig för att säkerställa en
smidig drift.



1

ALLMÄNNA MONTERINGSANVISNINGAR

- ! Se till att EOX® FL 150 är korrekt monterad och riktad. För strålkastare med separat reflektor 3 ska du se till att den är riktad vinkelrätt mot vägen. På en helt plan väg måste den horisontella ljuskanten alltid vara synlig på vägen!

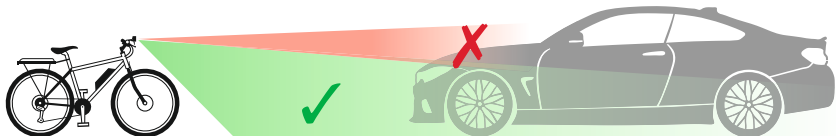

Monteringshöjden för strålkastare och reflektorer som föreskrivs i Tyskland är mellan 400 och 1200 mm. Vid behov kan du även kontakta en cykelhandlare i din närhet. Se till att EOX® FL 150 monteras och riktas in på ett sådant sätt att mötande trafik inte bländas.

WARNING! För att undvika fall, olyckor och allvarliga skador, använd endast ett av de medföljande fästena 2 (styre eller gaffel).

OBS: Fästena får aldrig monteras på sätesstöden!

OBS: Montera aldrig fästena på koniska komponenter!

WARNING! Använd inte cykeln om ljuskäglan på din EOX® FL 150 1 är felriktad eller om EOX® FL 150 sitter för löst.

Justera eller lås EOX® FL 150 endast när cykeln står stilla. Bländning av mötande trafik kan leda till olyckor. Innan du justerar EOX® FL 150 ska du först lossa skruven på fästet. Se till att skruven sedan dras åt igen så att varken skruven eller strålkastaren kan lossna eller röra sig av sig själv.

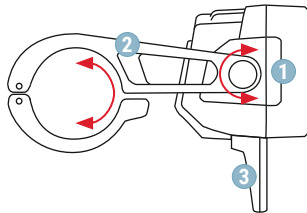

Sätt fast EOX® FL 150 ordentligt på cykeln med hjälp av ett av de medföljande fästena.

OBS: Om andra fästen används kan ingen garanti ges för säker fastsättning.

EOX® FL 150 kan monteras både på styret och på gaffelkronan. Välj den monteringsituation som passar bäst för din cykel.

Standardmonteringen är på styret. Det finns 2 olika styrdiametrar tillgängliga **2** (31,5 mm eller 35 mm); välj den diameter som passar din styrmödel.

– Fäst först styrklämman på lamphuset med hjälp av den medföljande fästskruven.

– Öppna sedan styrklämman och fäst klämman på ditt styre.

Alternativt kan du också montera din EOX® FL 150 på gaffelkronan. För att göra detta lossar du bottenlocket på lamphuset **R**

Skjut in gaffelmonteringsadaptorn i monteringsribban och säkra sedan adaptorn med den medföljande skruven **A**.

Täck över hålet i styrfästet med det medföljande täcklocket **S**. Nu kan du montera din EOX® FL 150 på en vanlig gaffelhållare.

WARNING! Se till att kabeluttaget på EOX® FL 150 alltid pekar rakt nedåt. Endast på så sätt kan man säkerställa att ljusbilden på EOX® FL 150 är optimalt riktad och att strålkastaren är optimalt skyddad mot vatten.

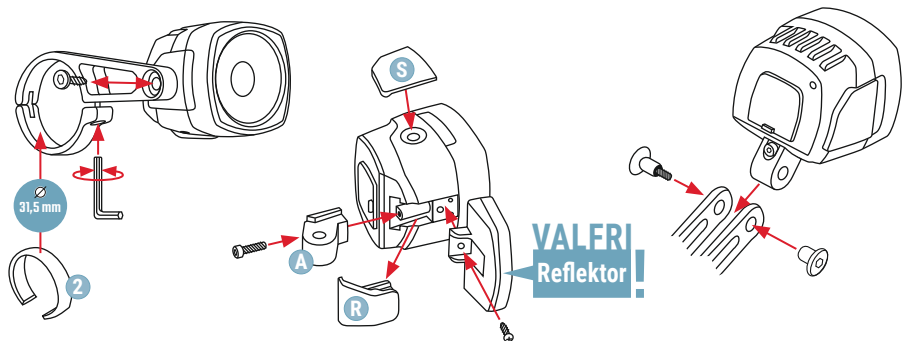

Strålkastare uteslutande för anslutning till en likspänningskälla på 12 - 16V / 12W, t.ex. till ett elcykelbatteri. Anslutning till en växelspänningskälla (t.ex. dynamo) är inte tillåten! EOX® FL 150 kräver minst 12W nominell effekt.

EOX® FL 150 får endast anslutas till fordon där det kan säkerställas att det finns ström för belysningsystemet i minst 2 timmar efter att batteriet har stängts av på grund av urladdning.

Den invändigt monterade dubbla kabeln (svart kabel = -, blå kabel = +) måste användas för anslutning till ett elcykelbatteri.

Klipp inte av kabeln helt, utan korta bara av den till önskad längd.

VIKTIGT: Tryck ihop de medföljande kabelanslutningarna på den platta sidan **ORDENTLIGT** med en tång!

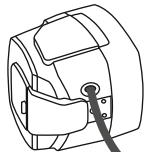

Till- och frånkoppling av EOX® FL 150 via displayen eller strömbrytaren på elcykeln (om systemet erbjuder detta alternativ). EOX® FL 150 har ingen egen strömbrytare.

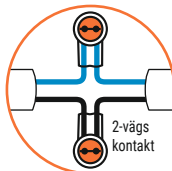

+

-

MOTOR



UPPMÄRKSAMHET

Använd den kabelanslutningssats* som är kompatibel med din operatör

*Ingår inte i leveransomfattningen

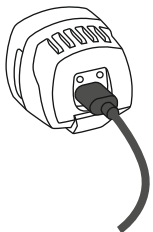

USB-C-laddningsport

För laddning av elektriska enheter som smartphones, cykeldatorer etc. Observera att den maximala utgångsströmmen är 2A.

OBSERVERA: När locket är öppet är lampan **INTE** skyddad mot vatteninträning vid denna punkt!

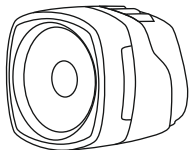

EOX® FL 150

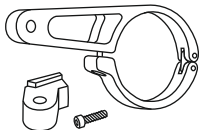
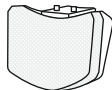
Ohjaustangon kiinnitys 35 mm
Haarukkakiinnikkeen
sovitin + ruuviVälirengas 31,5 mm +
kaapeliliitinEtuheijastin +
kiinnitysmateriaaliPikaopas +
turvallisuustiedot

EOX® FL 150: E-pyörän ajovalot, joissa on päivääjavalotoiminto

Käyttötarkoitus

EOX® FL 150 -ajovalo on tarkoitettu yksinomaan poljinavusteisiin polkupyöriin (sähköpyörät). Ei ole hyväksytty ajoneuvoihin, jotka edellyttävät merkintää (nopeat sähköpyörät).

Huom:

Nämä käyttöohjeet on tarkoitettu käyttäjille, joilla on tietoa ja kokemusta polkupyörän osien kokoamisesta ja asentamisesta.

Turvallisuusohjeet

- **VAROITUS!** Älä koskaan katso suoraan polkupyörän ajovaloon, kun se on päällä.
- EOX® FL 150 -valaisinta ei saa koskaan peittää.
- Varmista, että EOX® FL 150 on asennettu ja kohdistettu oikein.
- Langattomat pyörätietokoneet: Langattomien pyörätietokoneiden ja LED-ajovalojen elektroniikka voi häiritä toisiaan. Häiriötä voidaan vähentää maksimoimalla ajovalojen ja pyörätietokoneen välinen etäisyys ja minimoimalla pyörätietokoneen lähettimen ja vastaanottimen välinen etäisyys.

Päivääajovalot

EOX® FL 150:ssä on automaattinen päivääajovalo. Heti kun kytket sähköpyöräsi valot päälle, EOX® FL 150 kytkeytyy päiväkäyttötilaan (20 LUX) ympäristön kirkkaudesta riippuen. Jos ympäristön kirkkaus vähenee, valo siirtyy automaattisesti vakiotilaan (150 LUX).

Kirkkausanturi sijaitsee

valaisimen takaosassa:

Varmista, että sitä **EI** ole peitetty tai likaantunut, jotta toiminta olisi sujuvaa.



- ! Varmista, että EOX® FL 150 on asennettu ja kohdistettu oikein. Jos ajovaloissa on erillinen heijastin, varmista, että se on suunnattu kohtisuoraan tietä vasten. 3 Täysin tasaisella tiellä valon vaakasuuntaisen reunan on aina oltava näkyvässä tiellä!

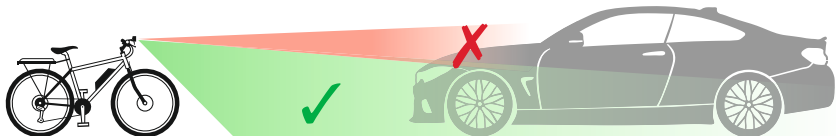

Saksassa ajovalojen ja heijastimien asennuskorkeus on 400-1200 mm. Tarvittaessa voit myös ottaa yhteyttä oman alueesi polkupyöräalan erikoisliikkeeseen. Varmista, että EOX® FL 150 on asennettu ja kohdistettu siten, että vastaantuleva liikenne ei häikäisty.

VAROITUS! Kaatumisten, onnettomuuksien ja vakavien vammojen välttämiseksi käytä vain yhtä mukana toimitetuista kiinnikkeistä 2 (ohjaustanko tai haarukka).

HUOMAUTUS: Älä koskaan kiinnitä kiinnikkeitä istuintukiin!

HUOMAUTUS: Älä koskaan kiinnitä kiinnikkeitä kartiomaisiin osiin!

VAROITUS! Älä käytä pyörää, jos 1 EOX® FL 150:n valonsäde on väärässä asennossa tai jos EOX® FL 150 on liian löysällä.

Säädä tai lukitse EOX® FL 150 vain, kun pyörä on paikallaan. Vastaantulevan liikenteen häikäiseminen voi johtaa onnettomuuksiin. Ennen kuin kohdistat EOX® FL 150:n, löysää ensin kiinnikkeessä olevaa ruuvia. Varmista, että tämä ruuvi kiristetään sitten uudelleen, jotta ruuvi tai ajovalo ei pääse irtoamaan tai liikkumaan itsestään.

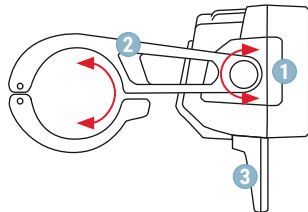

Kiinnitä EOX® FL 150 tukevasti pyörään yhdellä mukana toimitetuista kiinnikkeistä.

HUOMAUTUS: Jos käytetään muita kiinnikkeitä, ei voida taata turvallista kiinnitystä.

EOX® FL 150 voidaan asentaa sekä ohjaustankoon että haarukan kruunuun. Valitse pyöräsi kannalta paras asennustapa. Vakioasennus on ohjaustankoon. Saatavilla on 2 eri ohjaustangon halkaisijaa **2** (31,5 mm tai 35 mm); valitse halkaisija, joka vastaa ohjaustankomalliasi.

– Kiinnitä ensin ohjaustangon kiinnike valaisimen runkoon mukana toimitetulla kiinnitysruuvilla.

– Avaa sitten ohjaustankokiinnike ja kiinnitä kiinnike ohjaustankoon.

Vaihtoehtoisesti voit myös kiinnittää EOX® FL 150:n haarukan kruunuun. Löysää tätä varten valaisimen rungon pohjakansi **R**

Liu'uta haarukan kiinnityssovitin kiinnityskylkiin ja kiinnitä sovitin sitten mukana tulevilla ruuvilla **A**. Peitä ohjaustangon kiinnikkeessä oleva reikä oheisella paikkasuojuksella **S**. Voit nyt asentaa EOX® FL 150 -valaisimen tavalliseen haarukkapidikkeeseen.

VAROITUS! Varmista, että EOX® FL 150:n kaapelin ulostuloaukko osoittaa aina suoraan alaspäin. Vain näin voidaan varmistaa, että EOX® FL 150:n valokuvio on ihanteellisesti kohdistettu ja että valonheitin on optimaalisesti suojattu vettä vastaan.

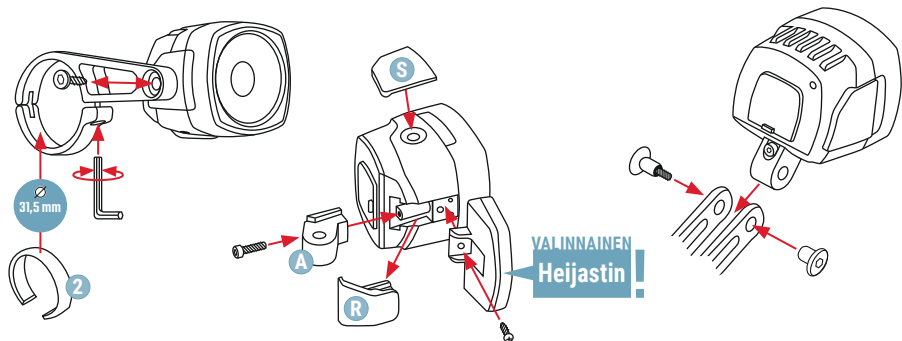

Ajvalo, joka on tarkoitettu liitettäväksi DC-jännitelähteeseen 12 - 16V / 12W, esim. sähköpyörän akkuun. Kytkeminen vaihtojännitelähteeseen (esim. dynamoon) ei ole sallittua! EOX® FL 150 vaatii vähintään 12W nimellistehon.

EOX® FL 150:n liittäminen on sallittu vain ajoneuvoissa, joissa on varmistettu, että sähköä on edelleen saatavilla valaistusjärjestelmän syöttämiseen vähintään 2 tunnin ajan akun purkamisen jälkeen.

Sähköpyörän akkuun kytkemiseksi on käytettävä sisäisesti asennettua kaksoiskaapelia (musta johto = -, sininen johto = +).

Älä katkaise kaapelia kokonaan, vaan lyhennä se haluttuun pituuteen.

TÄRKEÄÄ: Paina mukana toimitetut kaapeliliittimet litteältä puolelta tiukasti yhteen pihdeillä!

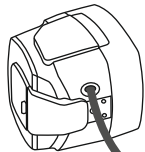

EOX® FL 150:n kytkeminen päälle ja pois päältä näytön tai sähköpyörän kytkimen kautta (jos järjestelmä tarjoaa tämän vaihtoehdon). EOX® FL 150:ssa ei ole omaa kytkintä.

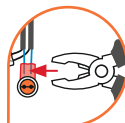
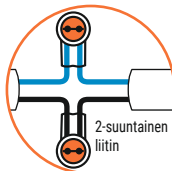

HUOMIO

Käytä asemasi kanssa yhteensopivaa kaapeliliitäntäsarjaa*

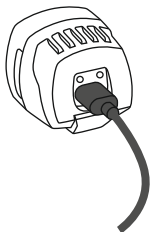

USB-C-latausportti

Sähkölaitteiden, kuten älypuhelin, pyörätietokoneiden jne. lataamiseen. Huomaa, että maksimilähtövirta on 2A.

HUOMIO: Kun kansi on auki, valaisinta **EI** ole tässä vaiheessa suojattu veden pääsystä vastaan!



*Ei sisälly toimitukseen

MOOTTORI !



TECHNICAL INFORMATION

EOX® FL 150

Dimensions	45,5 mm x 45,5 mm x 42 mm (without bracket)
Brightness	150 Lux
Nominal voltage	12 - 16V DC, min. 12W nominal power
Output USB-C port	5V / MAX 2A
IP-Standard	IP67

SIGMA-ELEKTRO GmbH
Dr.-Julius-Leber-Straße 15
67433 Neustadt/Wstr.
Germany
service@sigma.bike



sigma.bike

487310/1